

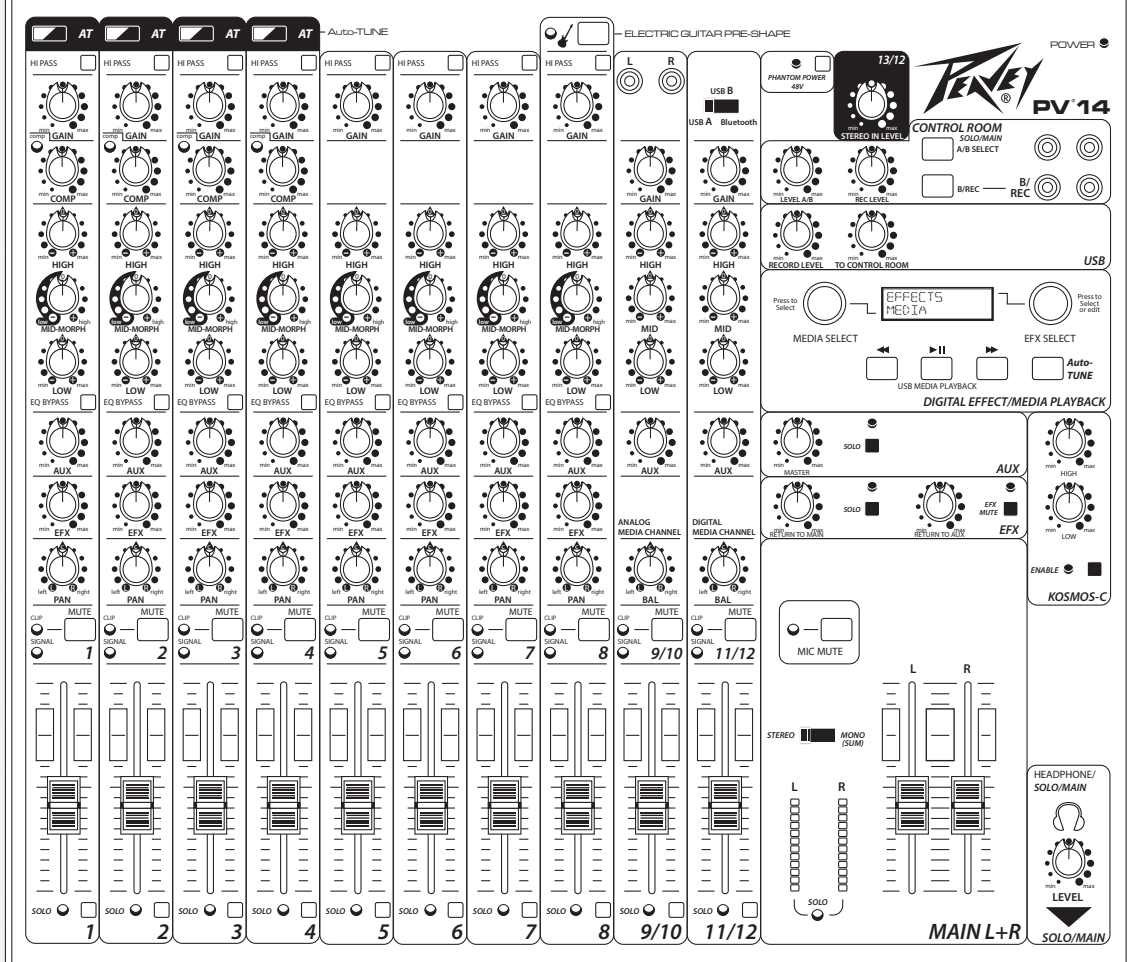

# PV<sup>®</sup> 14AT • PV<sup>®</sup> 14BT

## Mezclador Compacto

### Manual de Operación

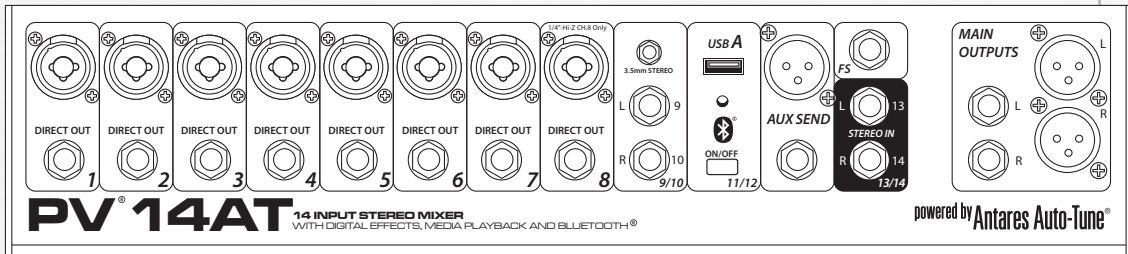

## PV<sup>®</sup>14AT und PV<sup>®</sup>14BT

Mezcladores Compactos

Felicitaciones por comprar el Mezclador compacto PV<sup>®</sup>14AT o PV<sup>®</sup>14BT de Peavey. El PV<sup>®</sup>14AT and PV<sup>®</sup>14BT son consolas de mezclas con calidad de estudio diseñados para satisfacer diversas necesidades mientras ocupan un espacio pequeño. Estas son las consolas perfectas para rendimiento en sitios pequeños o entornos de grabación casera. Las mezcladoras de la serie PV también presentan efectos DSP incorporados que son útiles en la grabación y reforzamiento de sonido del mundo real, al mismo tiempo que los controles de parámetros le permiten ajustar cada efecto para satisfacer sus necesidades.

El PV 14BT incluye 8 canales con preamplificadores de micrófonos con calidad de referencia, 8 salidas directas para grabación, un canal estereofónico, canal de medios con entrada inalámbrica por Bluetooth, efectos digitales de alta calidad con pantalla LCD, salida USB para transmisión, reproducción de MP3 mediante entrada USB A, mejora de audio exclusiva Kosmos de Peavey, potencia phantom de 48 voltios, dos salidas de sala de control seleccionable, 4 canales de compresión, un canal del preamplificador de guitarra seleccionable e integrado, EQ de 3 bandas por canal con derivación, botones de silenciar canal, envío auxiliar, indicadores de saturación de señal, y puente medidor con LED maestro estereofónico. Este mezclador increíblemente versátil está en el hogar, tanto en el estudio, como en aplicaciones en vivo. Sus características modernas como Bluetooth permiten una conexión perfecta a prácticamente cualquier dispositivo "inteligente". 8 salidas directas permiten una conexión fácil a la mayoría de las interfases DAW para grabación; además, el PV 14 BT puede transmitir audio directamente a una PC. También está disponible la reproducción de MP3, simplemente conecte una pastilla de memoria con archivos MP3 en el puerto USB A y utilice la pantalla LCD para seleccionar y reproducir música. La función solo de la serie PV permite al usuario escuchar canales individuales a través de auriculares o salidas de sala de control y la derivación del Ecuilibrador permite al usuario comparar la señal de EQ con la señal original con sólo pulsar un botón. 4 canales de compresión mantienen las señales con niveles de dificultad bajo control, y la forma de guitarra exclusiva de Peavey ajusta el Ecuilibrador y el preamplificador específicamente para la guitarra. Los filtros de paso alto en cada canal eliminan la vibración y el ruido no deseados, y las salidas balanceadas AUX y maestra garantizan una señal sin ruido limpia a los altavoces alimentados o al amplificador de potencia. Los mezcladores de la serie PV sin alimentación y completamente nuevos representan el pináculo del rendimiento y valor.

Además de todas estas características, el PV14AT tiene 4 canales del mundialmente famoso Autotune<sup>®</sup> de Antares<sup>®</sup>, que se puede ajustar para apretar sutilmente armonías vocales, o se puede ajustar para efectos vocales robóticos escuchados en la música popular de hoy día. La función clave personalizada y exclusiva de Peavey hace un instante el afinamiento automático a cualquier escala que usted pueda pensar, en una interpretación en directo. Es muy fácil y rápido, usted puede configurarlo entre canciones, justo en el medio de un arreglo.

Lea esta guía atentamente para asegurar su seguridad personal y la seguridad de sus equipos.

### CARACTERÍSTICAS:

- 8 Preamplificadores de micrófonos de bajo ruido de 1/4" y XLR
- Canal de entrada estereofónico de 1/4", RCA o 3,5 mm
- Conectividad inalámbrica por Bluetooth
- EQ de 3 bandas en todos los canales
- 8 canales de Mid-Morph exclusivo de Peavey
- Interruptor de corte bajo de 150 Hz en todas las entradas de micrófonos
- LED de indicación de saturación y señal presente
- Silenciamiento de canales individuales
- Derivación de EQ en el canal del micrófono
- Efectos digitales con calidad de estudio integrados con canal individual control
- Pantalla LCD para efectos y reproducción
- Un envío AUX del monitor preatenuador
- Atenuadores de 60 mm de precisión en el maestro
- Dos salidas de la sala de control seleccionable / Salida de grabación con nivel independiente
- Alimentación phantom de 48 V global
- Salidas estereofónicas principales con conectores de 1/4" y XLR balanceados
- Diseño robusto de la consola
- 4 canales de compresión integrada
- Control de exploración estereofónica por canal
- Reproducción de MP3 en USB A integrado
- 8 canales de salida directa
- Mejora del bajo y triple Kosmos -C
- Regreso/entrada estereofónica de canal 9/10
- Función de solo individual
- Entrada y salida de audio estereofónico transmitido por USB-B
- Puentes del medidor con LED del maestro de alta calidad
- Botón de silencio del micrófono maestro
- Salida de audífonos de calidad de estudio
- Entrada de guitarra de 1 Meg integrada exclusiva de Peavey
- Autotune de Antares con la función clave personalizada y exclusiva de Peavey



Nota de instalación:

Esta unidad debe tener las siguientes separaciones de cualquier superficie combustible: arriba: 8", a los lados: 12", atrás: 12"

## Panel Delantero PV14AT/PV14BT (canales 1 - 8)

### 1 ENTRADA DE MICRÓFONO/LÍNEA (CANALES 1-8)

Este conector de entrada de combinación acepta un conector de 1/4" o XLR balanceado. La entrada XLR balanceada está optimizada para un micrófono u otra fuente de baja impedancia. La entrada de 1/4" es un tipo balanceado de TRS, y también acepta cable de guitarra TS ordinarios.

### 2 SALIDA DIRECTA

Esta señal de salida TRS balanceada y con impedancia se toma después del preamplificador del micrófono, filtro de paso alto, y el compresor, pero antes de la etapa de EQ.

### 3 BOTÓN DE ACTIVACIÓN DE AUTO-TUNE Y LED (Sólo PV14AT)

Presionar este botón activa la función de AUTO-TUNE integrado del PV14AT. El botón se ilumina al estar en el modo AUTO-TUNE.

### 4 GANANCIA

El Control de ganancia de entrada se utiliza para establecer la estructura de ganancia adecuada en el canal. Para obtener los mejores resultados, utilice el sistema solo (19) para monitorear el canal mientras se ajusta la ganancia. El objetivo es la ganancia máxima sin distorsión. Tanto los medidores con LED principales (durante solo) y el indicador de Señal/Saturación del canal (16,17) puede utilizarse para ajustar la ganancia. Si el LED de saturación (16) se enciende y permanece iluminado, trate de reducir la ganancia.

### 5 FILTRO DE PASO ALTO DE 150 Hz

El filtro de paso alto tiene una frecuencia de esquina de 150 Hz. Cuando está activado, puede proporcionar claridad al eliminar bajas frecuencias que hacen que una mezcla suene turbia. Esta función es especialmente útil al interpretar en exteriores en un día ventoso o en un sonido hueco, una etapa ruidosa escena. Estos tipos de ruidos ambientales pueden robarle potencia a su sistema de sonido. Al activar este interruptor, se eliminarán esas frecuencias del sistema y se restaurará la potencia al valor necesario.

### 6 CONTROL DE COMPRESIÓN (Canales 1y 4)

Ajustar el control en sentido horario disminuye el umbral del compresor, aumentando así la cantidad de compresión. La relación del compresor está en el rango de 4:1, variando con los niveles de señal y la cantidad de compresión. Esto es útil para controlar los niveles máximos de fuentes en directo, y se ha diseñado para dominar sutilmente los niveles de voz en directo sin artefactos notables. El compresor está después del control de ganancia (5) y el filtro de paso alto (4), pero antes de la salida directa (2), por lo que puede asignarse a equipos externos. \*no presentado en los canales 5-8.

### 7 LED del compresor

Este LED se ilumina cuando el compresor está trabajando activamente para comprimir una señal. \*no presentado en los canales 5-8.

### 8 EQ alta

Este tono de control activo (tipo estantería:  $\pm 15$  dB) varía el nivel del rango de frecuencias altas.

### 9 MID-MORPH EQ (CANALES 1-7)

Donde los controles del rango más medio trabajan en una única frecuencia el Mid-Morph lo hace a dos. Cuando se lo gira en dirección contraria a las agujas del reloj, se corta a 250 Hz para reducir frecuencias que arruinan el sonido. Cuando se lo gira en dirección de las agujas del reloj, lo realza a 4 kHz para agregar inteligibilidad a los sonidos vocales. De cualquier forma, se puede lograr una definición vocal o instrumental mejorada.

### 10 EQ de bajos

Este tono de control activo (tipo estantería:  $\pm 15$  dB) varía el nivel del rango de frecuencias bajas. Precaución: Un refuerzo excesivo de las bajas frecuencias provoca mayor consumo de potencia y de la posibilidad de daños a los altavoces.

### 11 DERIVACIÓN DE EQ

Al activar este botón, se derivará la EQ del canal, permitiéndole escuchar fácilmente el efecto de los ajustes de EQ.

### 12 ENVIAR AUXILIAR

Este control ajusta el nivel de la señal del canal enviado a la salida auxiliar. La señal se toma antes del nivel del canal (18), pero después de la EQ del canal, lo que significa que los cambios en los ajustes de la EQ afectarán a la mezcla auxiliar, pero no los cambios al nivel del canal de control. El uso típico para el bus auxiliar es alimentar a los monitores del escenario, cuando se utiliza en una interpretación en directo, o para alimentar amplificadores de auriculares en una situación de grabación.

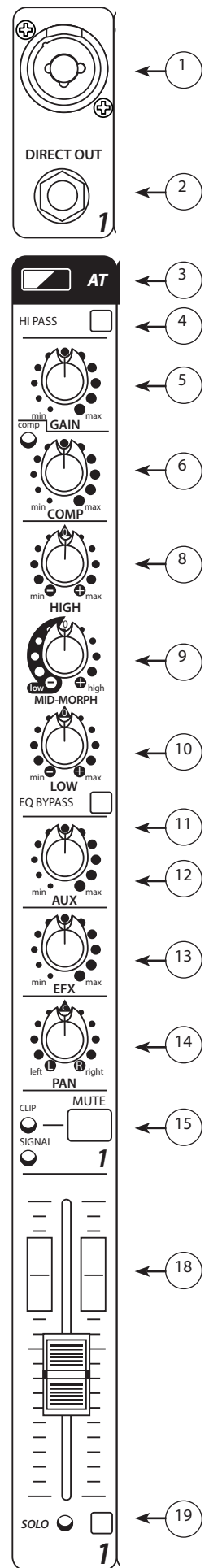

## Panel Delantero PV14AT/PV14BT (canales 1-7)

### 13 ENVÍO DE EFX

Este control ajusta el nivel de la señal del canal agregado a la mezcla de efectos. La señal se envía al procesador de efectos internos. Si se gira el control a la izquierda (mín) se apagarán los efectos en el canal asociado, mientras que si se gira a la derecha se aumentará la cantidad del efecto seleccionado. La señal de envío de efectos se toma después del nivel del canal (18) de modo que los ajustes realizados al atenuador también afecten el nivel de envío.

### 14 CONTROL DE EXPLORACIÓN

Este botón controla la colocación de la señal en el campo estereofónico. Cuando se gira completamente hacia la izquierda, la señal está presente sólo en el canal izquierdo; cuando se gira completamente hacia la derecha, está sólo en el canal derecho. Este control funciona como un control de balance para ajustar el nivel relativo de las señales izquierda y derecha en los canales estereofónicos 9/10 y 11/12. (Observe que las entradas de 1/4" en los canales 9/10 y 13/14 son monofónicas a menos que ambas estén conectadas, entonces cambiarán a estereofónico)

### 15 INTERRUPTOR SILENCIAR

Al presionar este interruptor, se silenciará la señal del canal que va a la mezcla principal, enviar auxiliar y efectos. El interruptor silenciar no afectará la señal enviada al sistema solo.

### 16 LED DE SATURACIÓN/SILENCIO

Este LED indica normalmente que el nivel de señal del canal está cerca del punto de saturación (distorsión), pero también se enciende cuando el silencio está activado. El circuito indicador de saturación monitorea la señal después del control de ganancia, después de la EQ, y después del nivel principal; porque la saturación puede causarse por los valores altos de cualquiera de estos controles. Se ilumina a +15 dBu con una señal estática (tono de prueba), y corresponde a la saturación audible con una señal altamente dinámica (es decir, piano). Cuando se ilumina, advierte que la ganancia o acentuación del Ecuador debe reducirse. Cuando se ilumina, casi 5 dB del espacio permanece. Una configuración de ganancia de entrada + EQ causará que este LED destelle brevemente en los picos más altos.

### 17 LED SIGNAL

El LED de señal se iluminará cuando el nivel del canal alcance casi -20 dBu. Esto no sólo indica qué canales están activos, sino que también sirve como un mini medidor de nivel. Debido a que su iluminación varía con la fuente de la señal, es útil para identificar qué canal está llevando una fuente determinada.

### 18 CONTROL DE NIVEL DEL ATENUADOR

Este es el control de salida del canal, que ajusta el nivel de la señal enviada a la mezcla izquierda y el control de envío de efectos. La ganancia es de 0 dB (hasta la ganancia) cuando se ajusta a la marca central dentro del gráfico rectangular. 10 dB de aumento está disponible en el ajuste de ganancia máxima. El manejo normal es comenzar con este botón a la marca central, y ajustar la ganancia de entrada y la EQ con la fuente que reproduce de tal manera que los niveles normales sean vistos en los LED de señal/saturación y la matriz del medidor principal. A medida que se agregan fuentes adicionales, es normal mover este atenuador hacia abajo ligeramente este control para evitar el sobremanejo del bus de mezcla principal.

### 19 INTERRUPTOR SOLO Y LED

Cuando el interruptor solo está activado, las luces LED amarillas, al igual que el LED solo amarillo bajo la matriz del medidor I/d principal en la sección maestra, lo que indica que el sistema solo está activo. El sistema solo es un bus de mezcla separada que direcciona el/los canal(es) en la ganancia de la unidad para los medidores de nivel para un ajuste preciso del nivel de entrada, y el monitor de la sala de control y las salidas de auriculares para escuchar con cuidado para la(s) fuente(s) seleccionada(s). Cuando el sistema solo está activo, la mezcla completa ya no se escuchará más a través de la sala de control o los auriculares; sólo el/los canal(es) individualizados(s).

## Panel Delantero PV14AT/PV14BT (canal 8)

### 20 ENTRADA DE MICRÓFONO/LÍNEA (SÓLO CANAL 8)

Esta entrada es la misma que los canales 1-7 a menos que se presione Forma de guitarra. Cuando se activa la PREFORMA DE LA GUITARRA ELÉCTRICA, la entrada de 1/4" cambia a una alta impedancia (1 Meg $\Omega$ ), como la entrada de un amplificador de guitarra con tubos al vacío 12AX7.

### 21 Con Preforma para Guitarra Eléctrica

Acoplar este botón optimizará la ecualización en el tablero para la guitarra eléctrica.

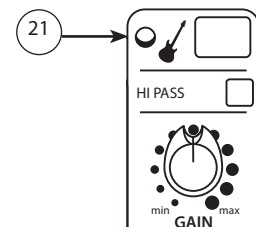
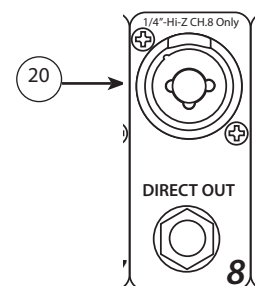

22 ENTRADA ESTEREOFÓNICA DE 3,5 mm

La entrada de 3,5 mm al canal de 9/10 acepta una entrada estereofónica desde la salida de un reproductor de MP3, reproductor de CD, pista de cinta u otro dispositivo similar. Esta entrada está optimizada para dispositivos portátiles y por consiguiente, tiene una muy alta sensibilidad.

23 ENTRADAS ESTEREOFÓNICAS

Los canales 9 y 10 también tienen entradas de 1/4". Si sólo se utiliza un conector, se comporta como una fuente monofónica con un control de exploración. Cuando ambos conectores están conectados, estas conexiones sirven como una fuente estereofónica con un control de balance; 9 es izquierda y 10 es derecha.

24 ENCHUFE DE MEDIOS USB

Conector USB tipo A donde un dispositivo de almacenamiento de datos removible puede conectarse para reproducir música

REPRODUCCIÓN USB:

Primero, deslice el interruptor de selección de entrada (27) a la posición USB A. La parte inferior de la pantalla LCD indicará "Insertar Memoria USB". Inserte la memoria USB en el conector de medios USB (24) en la parte superior del canal 11/12. El reproductor de medios ahora entrará a "Modo de Navegación en Carpetas". En este modo, usted puede desplazarse a través de una lista de todas las carpetas de la memoria USB. Una vez que haya seleccionado una carpeta, el Reproductor de medios entrará a "Song Navigation Mode" que le permitirá desplazarse a través de una lista de todas las canciones contenidas en la carpeta seleccionada. Si no hay canciones en la carpeta seleccionada, la pantalla LCD mostrará "No Songs". Para volver a "Folder Navigation Mode", desplácese hasta el comienzo de la lista y seleccione la opción <FOLDERS>.

Una vez que la canción se haya terminado de reproducirse, el reproductor de medios reproducirá automáticamente la canción siguiente. Una vez que el Reproductor de medios llegue a la última canción, regresará automáticamente al principio de la lista.

25 BOTÓN Y LED POR BLUETOOTH

El botón por Bluetooth se utiliza para activar o desactivar Bluetooth. El "LED azul Activo de Bluetooth"; indica el estado de la conexión Bluetooth. Si el LED está apagado, el módulo Bluetooth está apagado. Si el LED está destellando despacio, el mezclador PN no está vinculado con ningún dispositivo, pero está disponible para su conexión. Cuando el LED está iluminado fijamente, el dispositivo de origen está vinculado correctamente con el mezclador y listo para reproducir.

Para limpiar la memoria de los dispositivos vinculados, asegúrese de que Bluetooth esté encendido, y mantenga presionado el botón de vinculación durante al menos 5 segundos. El mezclador PV le preguntará si desea limpiar la memoria Bluetooth. Seleccione "Y" con la perilla Seleccionar medios para borrar la memoria. El mezclador PV pasará por el proceso de limpiar la memoria, y esto tardará unos 15 segundos aproximadamente.

26 ENTRADAS RCA DE MEDIOS

Las entradas RCA al canal de 9/10 acepta una fuente estereofónica tal como un reproductor de MP3, reproductor de CD, pista de cinta u otro dispositivo similar. Esta entrada está optimizada para dispositivos portátiles y por consiguiente, tiene una muy alta sensibilidad.

27 SELECTOR DE FUENTE DIGITAL

Este interruptor selecciona entre USB A (24), USB B (69), y el receptor Bluetooth interno.

28 CONTROL MEDIO

El rango medio de los canales estereofónicos es +/-20 dB @ 440Hz; los controles ALTO (8) y BAJO (10) se describen anteriormente.

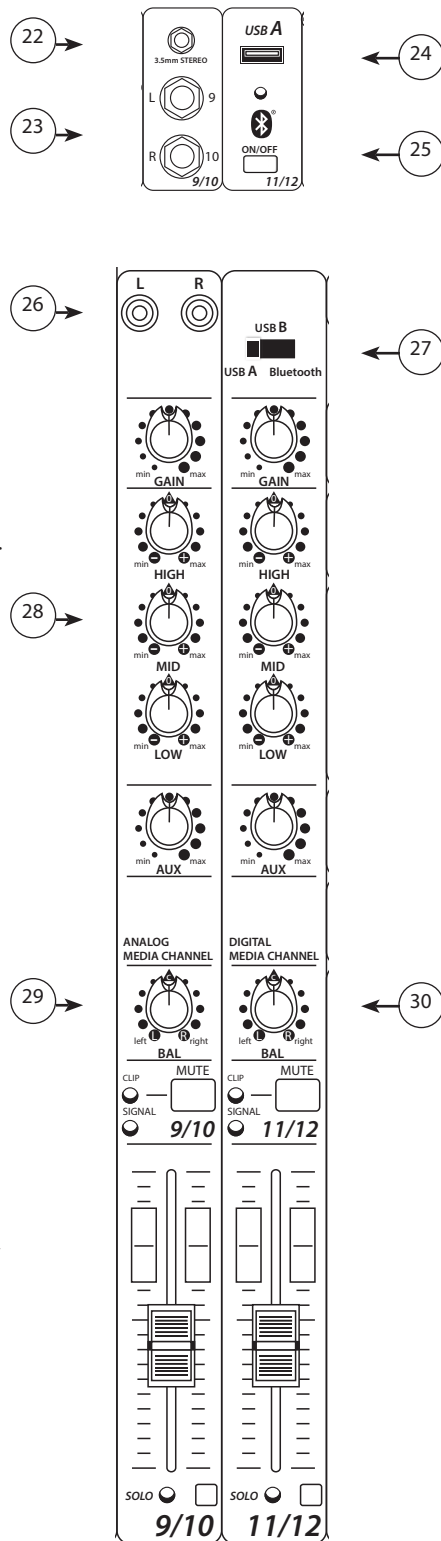

## PV14AT/PV14BT Panel Frontal

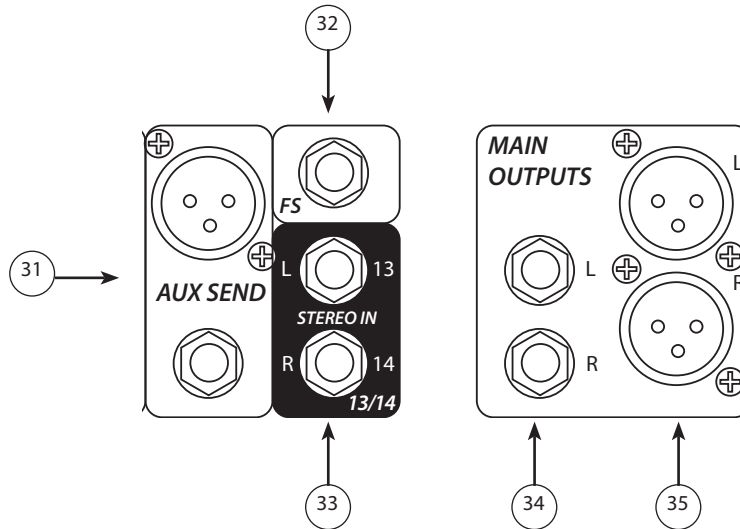

### 29 CONTROL DE BALANCE ANALÓGICO

Controla el balance entre los canales analógicos 9/10.

### 30 CONTROL DE BALANCE DIGITAL

Controla el balance entre los canales digitales 11/12.

### 31 SALIDA XLR y 1/4" DE ENVÍO AUXILIAR

Salida balanceada TRS compensada por tierra alimentada por el nivel maestro ENVÍO AUXILIAR (52). El XLR está internamente en paralelo con el TRS. Usted obtendrá una mejor musitación y rechazo de ruido mediante interconexiones balanceadas (ya sea XLR o TRS), pero también funcionarán los cables Punta Manguito (TS) no balanceados.

### 32 PEDAL

Este conector TRS está diseñado para usarse con el Pedal momentáneo de uso especial de 2 botones de Peavey's, Artículo # 03014070. En la punta de este conector TRS, el interruptor 1, activa remotamente el interruptor Silenciar EFX. En el anillo del conector TRS, el interruptor 2, apaga remotamente Auto-Tune en los modelos AT. Esto hace que el uso de Auto-Tune sea poco notorio; al utilizar el pedal, y la mofa hablada entre las canciones no se Afinará automáticamente.

### 33 ENTRADAS ESTEREOFÓNICAS DE 1/4"

Los canales 13 y 14 son un par de conectores estereofónicos de 1/4" que pueden usarse para una entrada auxiliar, o regreso de efectos de un procesador externo.

Si sólo se utiliza un conector, se comporta como una fuente monofónica. Una vez que ambos conectores están conectados, se comporta como una fuente estereofónica con un control de balance; 13 es izquierda y 14 es derecha.

### 34 SALIDAS ESTEREOFÓNICAS DE 1/4"

Salida balanceada compensada por tierra alimentada por los Atenuadores maestros I y D (60). Los conectores TRS están internamente en paralelo con los XLR. Usted obtendrá una mejor musitación y rechazo de ruido mediante interconexiones balanceadas (ya sea XLR o TRS), pero también funcionarán los cables Punta Manguito (TS) no balanceados.

### 35 SALIDAS ESTEREOFÓNICAS DE XLR

Salida balanceada compensada por tierra alimentada por los Atenuadores maestros I y D (60). Los conectores XLR están internamente en paralelo con los TRS. Usted obtendrá una mejor musitación y rechazo de ruido mediante interconexiones balanceadas (ya sea XLR o TRS).

## PV14AT/PV14BT Panel Frontal

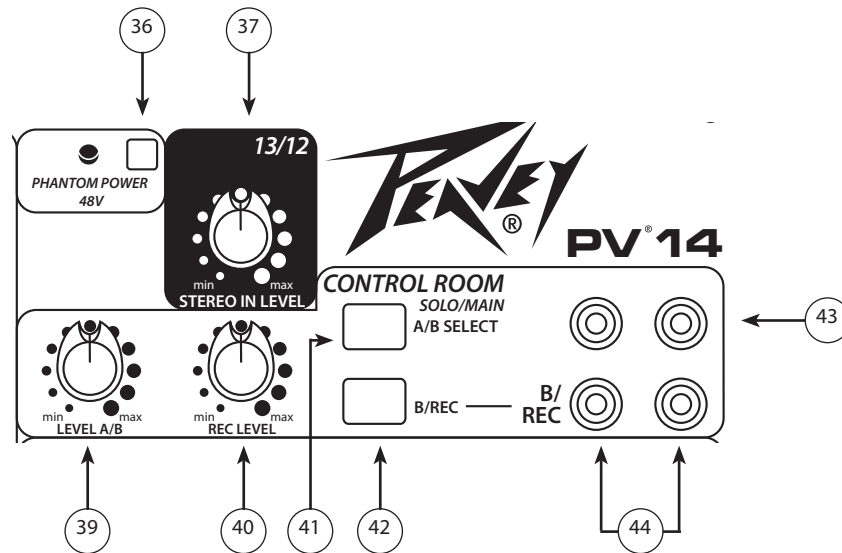

### 36 POTENCIA PHANTOM

Este Interruptor aplica una tensión de +48 VDC a los conectores de entrada XLR para alimentar micrófonos que requieran de alimentación phantom. Si se usa la alimentación phantom, no conecte micrófonos dinámicos ni otros dispositivos no balanceados a las entradas XLR que no pueden manejar este voltaje.

### 37 ESTEREOFÓNICO EN NIVEL 13/14

Controla el nivel de los conectores de entrada 13 y 14. Si sólo un conector está conectado, se envía a I y D. Si ambos conectores están conectados, 13 es I and 14 es D. La salida Auxiliar podría alimentarse a un procesador de efectos externo, y estos conectores podrían utilizarse como regreso de efectos. O un segundo mezclador podría conectarse en cadena aquí.

### 39 NIVEL A/B

Controla el nivel de A y B y las salidas de la sala de control. La salida activa se selecciona con el interruptor de SELECCIÓN A/B (41), cuando el interruptor B/REC (42) está activado. Cuando el interruptor B/REC está desactivado, sólo se controla la salida A.

### 40 NIVEL DE GRABACIÓN

Cuando el interruptor B/REC está desactivado, controla el nivel en las salidas B/REC. **Nota: Cuando el interruptor B/REC está activo, este control está inactivo.**

### 41 SELECCIONAR A/B

Cuando este interruptor está activado, la salida A está activada y la salida B está desactivada. Cuando este interruptor está desactivado, la salida B está activada y la salida A está desactivada. Utilice este interruptor para evaluar una mezcla de 2 pares de monitores diferentes, tal como los monitores de campo cercano y campo lejano. Al ajustar los controles de nivel en ambos sistemas de monitoreo de lo mismo, puede hacerse una comparación rápida de A/B. El nivel general del monitor se controla por el NIVEL A/B. **NOTA: Cuando el interruptor B/REC (42) está desactivado, este interruptor está desactivado, y la salida A permanecerá activada en todo momento, alimentada por NIVEL A/B (39).**

### 42 INTERRUPTOR B/REC

Determina la función de la salida B/REC. Cuando está activado, el conector B/REC funciona como salida del monitor B, seleccionada por Seleccionar A/B y controlada por NIVEL A/B. Cuando está desactivado, el conector B/REC es una salida de registro independiente, con nivel controlado por REC LEVEL.

### 43 SALIDA A DEL MONITOR DE LA SALA DE CONTROL

Conecte los monitores alimentados, o un amplificador que alimente los altavoces del monitor aquí. Ajuste los controles de volumen en los monitores A y B para que sean iguales cuando se cambie el selector A/B. La señal enviada hacia esta salida es normalmente la mezcla Izquierdo/Derecho. El potenciómetro USB "A la Sala de Control" (47) alimenta la señal de regreso USB a estas Salidas del monitor para usarse en el ajuste de grabación DAW. Cuando el LED de solo está iluminado (62), sólo se escuchará(n) la(s) fuente(s) con solo. **NOTA: Cuando el interruptor B/REC está desactivado, el interruptor SELECCIONAR A/B se desactiva, y esta salida se controla por el control NIVEL A/B.**

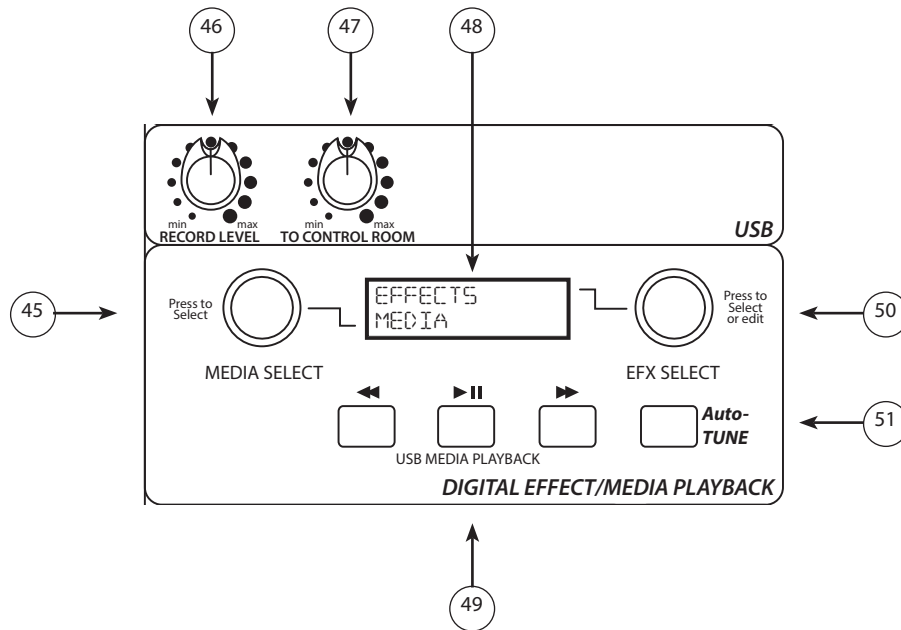

**44 SALIDA B / RECORD Y SALIDA AL MONITOR DE LA SALA DE CONTROL**

Este par de salidas pueden servir como una Salida del monitor de grabar "B"; o bien, con el interruptor B/REC (42) apagado, como una Salida del registro controlada independientemente. **NOTA: Cuando el interruptor B/REC está desactivado, el interruptor SELECCIONAR A/B se desactiva, y esta salida se controla por el control B/REC.**

**45 CONTROL DE NIVEL DE GRABACIÓN POR USB**

Controla el nivel de la señal enviada al conector USB B en la parte posterior del mezclador. El ajuste recomendado es cerca de las 12:00, pero hay disponible un rango amplio para acomodar diferentes niveles y sensibilidades.

**46 NIVEL DE LA SALA DE CONTROL**

Controla el nivel de la señal que regresa del USB B en la parte posterior del mezclador. La señal se envía a la sala de control y a las salidas de los auriculares, para grabaciones multipista en un DAW. El ajuste recomendado es cerca de las 12:00.

**47 PANTALLA LCD DE MEDIOS Y EFECTOS**

La fila superior de la pantalla LCD muestra el Efecto seleccionado actualmente y la fila inferior muestra el estado del Reproductor de MP3 se puede utilizar para navegar por las carpetas de la memoria USB o mostrar la canción que se está reproduciendo. La línea inferior mostrará brevemente el estado de Bluetooth durante el encendido, el apagado y borrado de la memoria.

**48 SELECCIÓN DE MEDIOS**

Una vez se haya conectado un dispositivo USB en el canal 8, usted puede usar el codificador "Selección de Medios" para navegar a través de las carpetas/canciones de la memoria. Una vez mostrado el archivo deseado en la pantalla, pulse el botón Media Select para marcar ese archivo. Use los controles del mezclador para reproducir, introducir pausas, avanzar y retroceder.

**49 PERILLA DE SELECCIÓN DE EFX**

Consulte la descripción detallada en la página siguiente.

**50 CONTROLES DE REPRODUCCIÓN DE MEDIOS**

Estos controles le permiten reproducir, pausar y desplazarse por los medios digitales mediante un enchufe USB.

**51 BOTÓN DE MODO AUTO-TUNE (SÓLO PV14AT)**

Al pulsar este interruptor se cambiará la línea superior de la pantalla LCD entre el modo Auto-Tune Edit y el modo EFX Edit. Esta función no está disponible en el PV14BT.

## EFX y Auto-Tune (Sólo PV14AT)

### Perillas de selección de EFX:

#### Modo EFX:

En el Modo de EFX (ver el interruptor de Auto-Tune), la perilla de Selección EFX se utiliza para navegar por las preconfiguraciones de EFX. Si se gira la perilla se cambia la preconfiguración EFX en la pantalla. La nueva selección estará parpadeando en la pantalla; presione la perilla de Selección EFX para elegir el nuevo efecto. Una vez que el efecto se haya seleccionado, ahora puede editar el efecto. Para hacerlo, presione la perilla de Selección EFX y la pantalla cambiará a la configuración de parámetro actual de la preconfiguración. Gire la perilla de Selección EFX para editar el parámetro. Presione la perilla nuevamente para salir del modo de edición de preconfiguración EFX. Para reestablecer las preconfiguraciones EFX a la configuración de fábrica, presione y mantenga presionada la perilla Seleccionar EFX durante 5 segundos y seleccione "Y" (sí) cuando le sea indicado.

#### Modo Auto-Tune:

En el Modo de Edición (ver el interruptor de Auto-Tune), la perilla de Selección EFX se utiliza para navegar por las preconfiguraciones de Auto-Tune. Si se gira la perilla se cambia la preconfiguración Auto-Tune en la pantalla. La nueva selección estará parpadeando en la pantalla; presione la perilla de Selección EFX para elegir la nueva preconfiguración Auto-Tune.

Una vez que la preconfiguración esté seleccionada, puede editar la preconfiguración presionando la perilla de Selección EFX. La pantalla cambiará la configuración de la clave actual. Gire la perilla de Selección EFX para cambiar la clave y presione la perilla de Selección EFX cuando haya elegido la clave que desee. La configuración de la Clave determina qué notas están activadas en el proceso de Auto-Tune. Por ejemplo, en la clave de CMaj, las notas C, D, E, F, G, A y B están activadas, y todas las demás desactivadas. Para ver qué notas está activadas o desactivadas para cada clave, consulte la Tabla de claves a continuación.

**Nota:** Si la Clave personalizada está seleccionada, la pantalla ingresará el Modo de edición de clave personalizada. En este modo, puede crear una Clave Auto-Tune personalizada. Gire la perilla de Selección EFX para seleccionar la Raíz (identificada con "RT"). Esta será la nota en la que se base la clave personalizada. Luego, utilice la perilla Selección de medios para mover el cursor y use la perilla de Selección EFX para activar o desactivar las 12 notas de la clave. Una vez que haya terminado de editar la clave personalizada, presione la perilla de Selección EFX para salir del Modo de edición de claves personalizado. La mezcladora es capaz de guardar hasta 9 claves personalizadas diferentes, una para cada ranura preseleccionada.

Los grados de la escala están numerados en la parte superior, con los semitonos indicados con un guión.

\*RT= Raíz o Clave

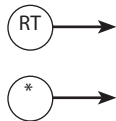

\*indica que la raíz o clave es C



"+" indica que se permite la nota.  
"-" indica que no se permite la nota.

Al observar la secuencia de notas permitidas y no permitidas arriba, esta es una escala de tonos completa. Hay solo dos de esas, es por eso que puede tener la otra cambiando la raíz a C# o B.

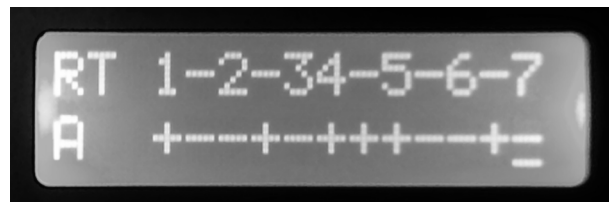

\*Este captura de pantalla muestra la escala de blues A. No tiene que editar toda la escala para cambiar las claves, simplemente cambie la raíz.

Una vez que ha seleccionado la clave y presionado la perilla de Selección EFX, la pantalla pasará a la configuración de velocidad actual. Gire la perilla de Selección EFX para cambiar la configuración de Velocidad. La configuración de Velocidad determina qué tan rápido el Auto-Tune corregirá el tono. El rango de esta configuración es de 0 a 25, donde 0 es el más rápida y 25 el más lento. Presione la perilla de Selección EFX cuando haya terminado de editar los parámetros de velocidad.

La pantalla ahora cambiará la configuración de Cambio de afinación actual. Gire la perilla de Selección EFX para cambiar la configuración de Cambio de afinación. La configuración de Cambio de afinación determina cómo se calibra la corrección de tono del Auto-Tune. Cuando la configuración de cambio de afinación está en 0, esto significa que el Auto-Tune está calibrado en el estándar A440, o cuando la nota A4 es igual a 440 Hz. El rango de la configuración de Cambio de afinación es -64 a 63, un ancho de 128. La distancia entre las dos notas, o semitonos, es 100, lo que significa que el Auto-Tune se puede cambiar de afinación para usarse en cualquier ambiente.

**Nota:** Cambiar de afinación el Auto-Tune puede resultar muy útil, especialmente cuando se utiliza junto con un instrumento que no se sintoniza fácilmente sobre la marcha. Por ejemplo, si un piano acompaña a los vocales afinados automáticamente y el piano está un poco fuera de tono según la norma A440, simplemente cambie la configuración de Desafinación en la configuración Auto-Tune. ¡Esto es más fácil y lleva menos tiempo que hacer que alguien afine todo el piano! Además, aunque la configuración de Cambio de afinación está cambiada en el modo de edición de preselección Auto-Tune, esto es un parámetro global. Esto significa que si cambia la configuración Cambio de afinación y luego cambia la preconfiguración Auto-Tune, la configuración Cambio de afinación no cambiará.

Una vez que haya seleccionado la configuración Cambio de afinación, presione la perilla de Selección EFX para salir del modo de edición preseleccionado Auto-Tune. Para reestablecer todas las preconfiguraciones Auto-Tune, presione y mantenga presionada la perilla Seleccionar EFX durante 5 segundos y seleccione "Y" (sí) cuando le sea indicado.

**Nota:** El preajuste 9 es cromático con la velocidad ajustada a 7. Se recomienda para uso general, y la afinación automática es segura y fácil de usar, sin tener que ajustar nada. El ajuste de velocidad más lenta no produce un efecto robótico de la voz, y los doce semitonos están permitidos. ¡Solo recuerde usar el pedal No. 2 para anular la afinación automática entre canciones, de lo contrario su habla también se afinará automáticamente!

## Tabla de Claves de Auto-Tune

### Tabla de Claves de Auto-Tune

Pantalla Clave Número de nota (n)=

Clave	0	1	2	3	4	5	6	7	8	9	10	11
Cromo	C	C#	D	D#	E	F	F#	G	G#	A	A#	B
C Mayor	C		D		E	F		G		A		B
C Menor	C		D	D#		F		G	G#		A#	
C#Mayor	C	C#		D#		F	F#		G#		A#	
C#Menor		C#		D#	E		F#		G#	A		B
D Mayor		C#	D		E		F#	G		A		B
D Mayor	C		D		E	F		G		A	A#	
D#Menor	C		D	D#		F		G	G#		A#	
D#Mayor		C#		D#		F	F#		G#		A#	B
D#Menor		C#		D#	E		F#		G#	A		B
E Mayor	C		D		E		F#	G		A		B
E Menor	C		D		E	F		G		A	A#	
F Menor	C	C#		D#		F		G	G#		A#	
F#Mayor		C#		D#		F	F#		G#		A#	B
F#Menor		C#	D		E		F#		G#	A		B
G Mayor	C		D		E		F#	G		A		B
G Menor	C		D	D#		F		G		A	A#	
G#Mayor	C	C#		D#		F		G	G#		A#	
G#Menor		C#		D#	E		F#		G#		A#	B
A Mayor		C#	D		E		F#		G#	A		B
A Menor	C		D		E	F		G		A		B
A#Mayor	C		D	D#		F		G		A	A#	
A#Menor	C	C#		D#		F	F#		G#		A#	
B Mayor		C#		D#	E		F#		G#		A#	B
B Menor		C#	D		E		F#	G		A		B

## PV14AT/PV14BT Panel Frontal

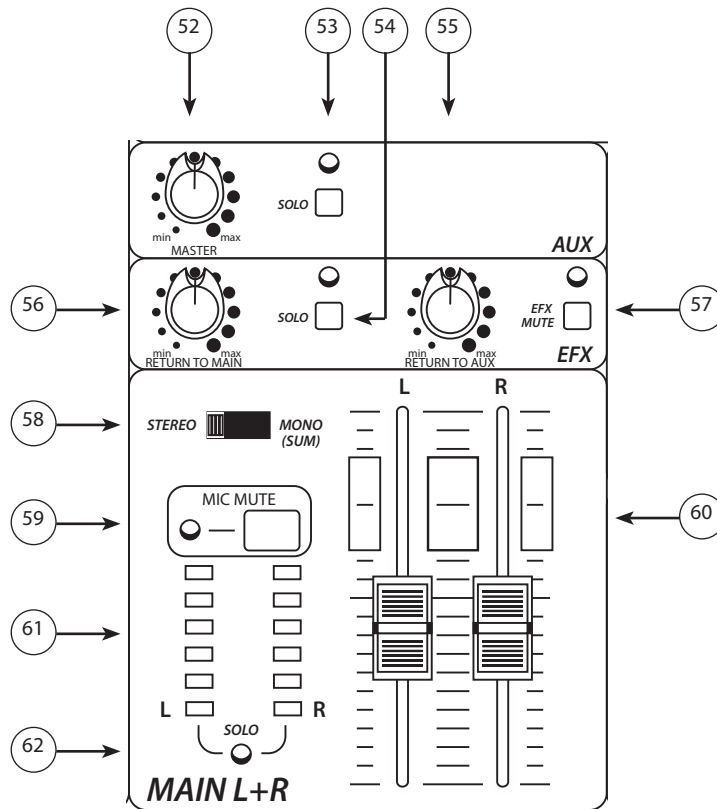

### 52 PERILLA DE CONTROL DEL MAESTRO AUXILIAR

Controla el nivel general de la señal procedente de la Salida Auxiliar (31). Esta salida Auxiliar normalmente se alimenta por un amplificador de potencia para manejar los monitores del escenario para que los cantantes puedan escucharse en los instrumentos amplificados, o a un amplificador de auriculares para darle a los vocalistas una alimentación del monitor que no se recogerá por los micrófonos durante la grabación.

### 53 BOTÓN SOLO DEL MAESTRO AUXILIAR Y LED

Le permite sólo escuchar la mezcla Auxiliar. El ajuste de la perilla MAESTRO AUXILIAR determina el nivel que usted escuchará cuando se pulse este botón.

### 54 BOTÓN SOLO DE REGRESO DE EFX Y LED

Le permite sólo escuchar el regreso de efectos. El ajuste de la perilla Regresar a auxiliar determina el nivel que usted escuchará cuando se pulse este botón.

### 55 PERILLA DE CONTROL REGRESAR A AUXILIAR

Este control determina el nivel de la señal del procesador de efectos digitales interno enviado a la salida auxiliar. Un uso posible es aplicar la reverberación en los auriculares de un vocalista, para darle confianza para una grabación, sin aplicar ninguna reverberación en la pista grabada actual. O en una situación en vivo, lo mismo puede hacerse al alimentar una demora o reverberación a los monitores.

### 56 REGRESO DE EFX A PRINCIPAL

Este control determina el nivel de la señal del procesador de efectos digitales interno enviado a las salidas I y D principales.

### 57 BOTÓN SILENCIAR EFX Y LED/LED DE SATURACIÓN

Cuando se pulsa, la salida de los efectos digitales internos está apagada. Silenciar los efectos es una forma sencilla de determinar qué está haciendo un efecto en particular a su mezcla. LED permanece encendido cuando SILENCIAR EFX está activado. Cuando SILENCIAR EFX no está activado, este LED funciona como un indicador de saturación para los efectos digitales internos. Si los efectos digitales están recortados, reduzca el nivel de los potenciómetros ENVIAR EFX.

**58 INTERRUPTOR DE MODO ESTEREOFÓNICO/MONOFÓNICO**

En la posición monofónica, los buses izquierdo y derecho se suman después de los atenuadores. En esta posición, el atenuador L controla el nivel del bus I y el atenuador D controla el nivel del bus D, lo que le permite utilizar los buses I y D como grupos. Por ejemplo, todas las voces pueden explorarse para I y todos los instrumentos pueden explorarse para D. Luego, el atenuador I pasa a ser el vocal maestro y la D pasa a ser el nivel maestro de los instrumentos.

**59 BOTÓN SILENCIAR MICRÓFONO Y LED**

Al presionar este botón se silenciarán todos los canales de entrada del micrófono (1-4) y el regreso de efectos. Los canales de entrada de los medios están todavía "en directo". Esto le permite reproducir un break (corte), mientras se silencian todas las entradas de micrófonos.

**60 ATENUADORES DE NIVEL MAESTRO**

Los atenuadores maestros controlan los niveles enviados a las salidas principales Izquierda/Derecha (34, 35). Los mejores resultados se obtienen cuando estos controles están cerca de la mitad del rectángulo cerrado.

**61 MATRIZ DEL MEDIDOR PRINCIPAL I+D**

Muestra el nivel de las salidas I y D, o si solo está activo, muestra el/los canal(es) con solo. El LED verde superior corresponde a un nivel de salida de +4 dBu. El LED rojo es un indicador de advertencia de saturación. El rango del medidor va de -29 dBu a +15 dBu.

**62 LED DEL SOLO PRINCIPAL**

Se ilumina cuando se presiona cualquier botón solo, para indicar que el sistema solo está activo.

63 CONTROL ALTO DE KOSMOS-C

Un filtro de alta frecuencia muy selectivo con un Q alto. El efecto varía con el material de origen, por lo que es necesaria cierta experimentación para obtener resultados óptimos.

64 CONTROL BAJO DE KOSMOS-C

Esta mejora del control bajo de Kosmos-C funciona mediante la creación de armónicos de señales en la octava inferior, donde los altavoces generalmente son ineficaces. Los armónicos son más fáciles de reproducir, lo que causa una percepción de mayor bajo. El efecto depende de la fuente; obviamente una fuente con poca energía en la octava inferior no creará un bajo potente.

65 ACTIVACIÓN DE KOSMOS-C

Le permite fácilmente que A/B cambie los efectos de sus ajustes Kosmos.

66 NIVEL SOLO/PRINCIPAL PARA AURICULARES

Controla el nivel de los auriculares. El auricular normalmente se alimenta por las salidas principales, a menos que el sistema solo esté activo. Siempre comience con el nivel de los auriculares en "Mín." para evitar daños a los oídos.

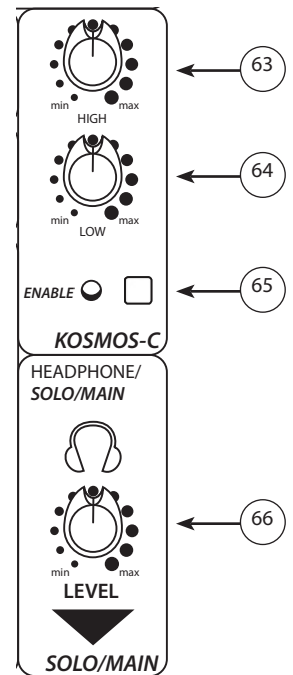

## PV14AT/PV14BT Panel Trasero

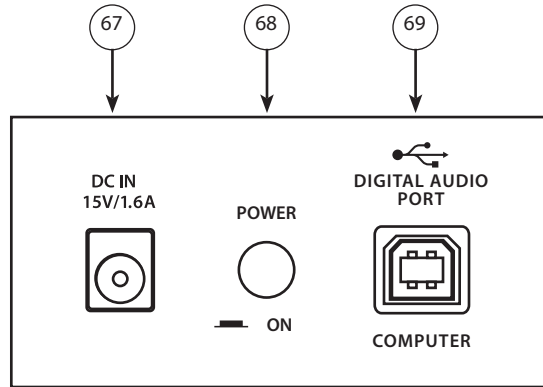

### 67 ENTRADA DE ENERGÍA CC



Se utiliza para conectar la fuente de alimentación incluida. Asegúrese de que el cable de alimentación esté conectado al PV<sup>®</sup>14 antes de conectarlo a una fuente de alimentación. Sólo utilice un adaptador de 15 V CC, 1,6A. Sólo sustitúyalo con el número de parte 30908112 de Peavey.

### 68 INTERRUPTOR DE ENCENDIDO

Este es el interruptor de potencia principal.

### 69 PUERTO USB TIPO B

El puerto USB se utiliza para conectar el mezclador USB de la serie PV<sup>®</sup> a una computadora para la grabación o reproducción de audio digital hacia/desde la computadora. El puerto USB envía la salida estereofónica principal/de la cinta del mezclador a la computadora. El puerto USB recibe audio digital de la computadora; puede entonces asignarse mediante el interruptor selector (27) a la salida principal izquierda/derecha, si la computadora se usa sólo para reproducción. Para grabación, utilice el control USB A LA SALA DE CONTROL (47), para no crear un ciclo. **Compatible con Windows<sup>®</sup> Vista, Windows 7, & Windows 8, Mac OS X<sup>®</sup> 10.0 o superior y dispositivos iOS.**

## Efectos (parámetro)

PLACA (TIEMPO)	DESCRIPCIÓN	RETRASO PREDET FACTOR AMOR	ESPACIO	TAMAÑO ESPACIO	EXTR. DEL HP, EXTR. TRA. LP	MÁS DESCRIPTIVO NOMBRE
P1	Brillo	35 ms				
P2	LP Suave	48 ms				
P3	LP Mediano	62 ms				
P4	LP Duro	78 ms				
P5	Oscuro	95 ms				

### HALL (TIEMPO)

H1	Vox Fox	35 ms	Medio	Medio	Suave	Suave	Hall Med
H2	Vox Enorme	42 ms	Medio	Grande	Suave	Suave	Catedral
H3	Vox Brillo	10 ms	Medio	Grande	Suave	Suave	Auditorio
H4	Cuerdas	30 ms	Medio	Medio	Suave	Suave	Concierto
H5	Hall bronce	35 ms	Alto	Medio	Suave	Moderado	Concierto 2

### ESPACIO (TIEMPO)

R1	Vox Aire	30 ms	Bajo	Pequeño	Agresivo	Suave	Paredes duras
R2	Vox Club	35 ms	Alto	Pequeño	Suave	Moderado	Club
R3	Trampa Baja	70 ms	Bajo	Pequeño	Moderado	Suave	Baño
R4	AC GTR	42 ms	Medio	Pequeño	Moderado	Suave	Pared Medias
R5	Hab. Bronce	40 ms	Alto	Medio	Suave	Moderado	Hab Med Paredes Acolchadas

### RETRASO (TIEMPO)

D1	Doble
D2	Solapamiento
D3	Brillo, Pocas Repeticiones
D4	Brillo, Más repeticiones
D5	Brillo, Mayoría Repeticiones
D6	Oscuro, Pocas Repeticiones
D7	Oscuro, Más Repeticiones
D8	Oscuro, Mayoría Repeticiones

### MEJORA (FREC. CORTE)

E1	Armónicos Suaves
E2	Armónicos Moderados
E3	Armónicos Pesados

COROS (FREQ)		RETRASO PREDET	TIEMPO CORO	INTENSIDAD	MODULACIÓN
C1	Alta Prof, Frec. Baja	10 ms	20 ms	0,1 - 1 Hz	Senoidal Aleatorio
C2	Prof Mod, Frec. Amplia	10 ms	5 ms	0,5 - 4 Hz	Senoidal Aleatorio
C3	Prof Corta, Frec. Amplia	10 ms	2 ms	0,5 - 6 Hz	Senoidal
C4	Prof Corta, Frec. Rápida	5 ms	1 ms	5 - 15 Hz	Senoidal Aleatorio
C5	Prof Alta, Frec. Moderada	2 ms	20 ms	0,2 - 3 Hz	Senoidal Aleatorio

# Diagrama de Bloques-PV<sup>®</sup>14

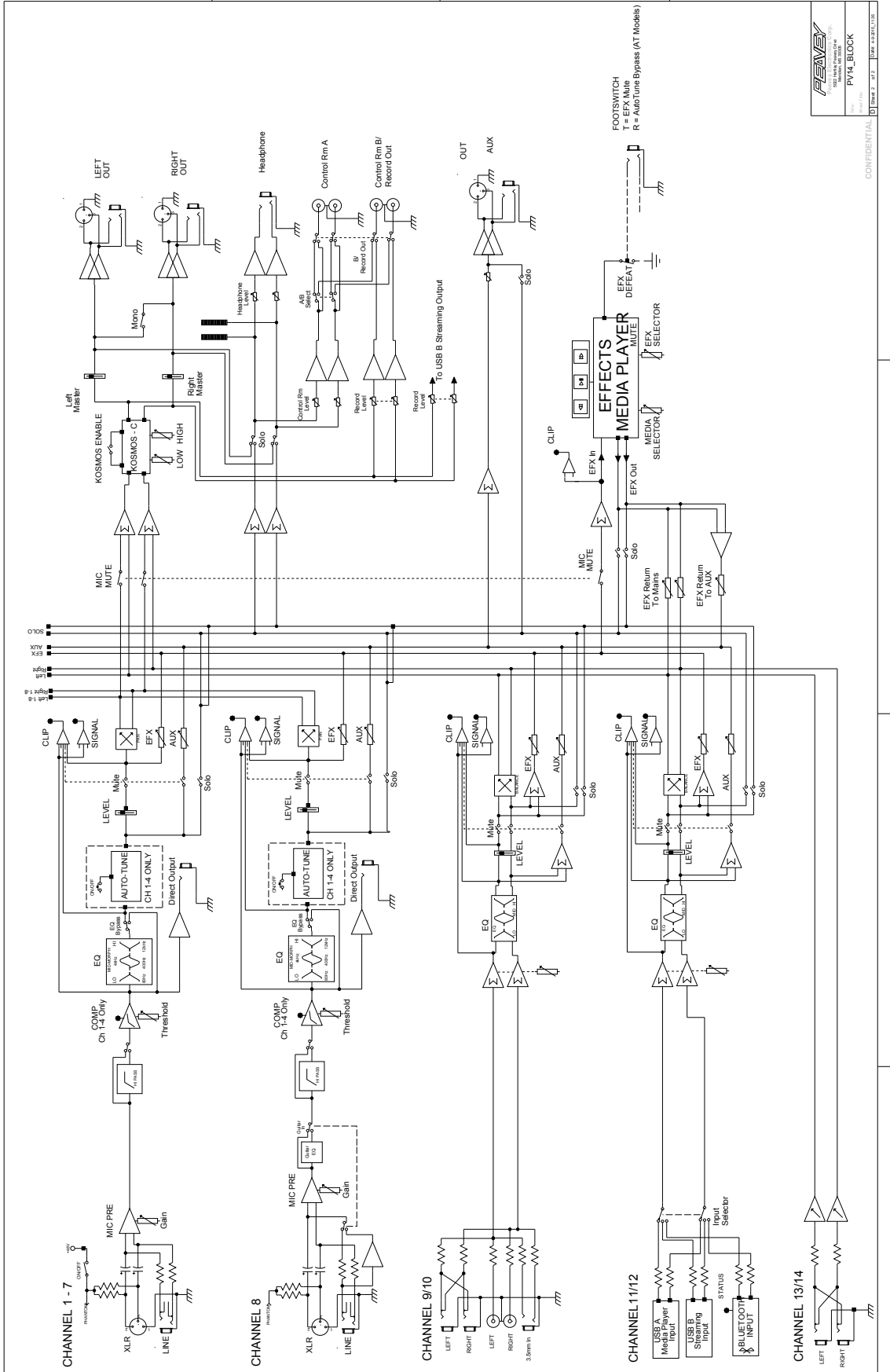

# Especificaciones del PV<sup>®</sup>14

Pre del micrófono EIN = -126 dBu a ganancia máxima con fuente de 150 ohmios

## Entradas

Función	Entrada Z (ohms minutos)	Ajuste de ganancia de entrada	Niveles de Entrada			Bal / Sin Bal.	Conector
			Mín.**	nominais*	Máx.		
Micrófono (150 Ohmios)	2 k $\Omega$	Máx. Ganancia (59 dB) Ganancia Mín. (4 dB)	-71 dBu -17 dBu	-51 dBu +5 dBu	-39 dBu +16 dBu	Bal	XLR Pin 1 Tierra Pin 2 (+) Pin 3 (-)
Línea (10 k Ohmios)	10 k $\Omega$	Máx. Ganancia (40 dB)	-52 dBu	-32 dBu	-20 dBu	Bal	1/4" TRS; Punta (+) Anilla (-) Manguito Tierra
Línea 4 TS, GTR SHAPE ON	1 Meg $\Omega$ @ $\leq$ 200 Hz, como entrada 12AX7.	Mín. Ganancia & B; (-15 dB)	+2 dBu	+23 dBu	> +32 dBu		
Entradas Estereofónicas de 5/6	10 k $\Omega$	Máx. Ganancia (18 dB)	-31 dBu	-12 dBu	+1 dBu	Sin Bal.	1/4" TS Punta (+) Manguito Tierra
		Nominal	-13 dBu	+6 dBu	+19 dBu		
Entradas Estereofónicas de 9/10	6,8 k $\Omega$	Máx. Ganancia (18 dB)	-23 dBu	-13 dBu	+3 dBu		
		Nominal	-15 dBu	-5 dBu	+12 dBu		
3,5mm, RCA	2,8 k $\Omega$	Máx. Ganancia (18 dB)	-43 dBu	-23 dBV	-10 dBu	Sin Bal.	3,5mm; Punta=L, Anillo = R, Manguito Tierra RCA: Punta (+). Manguito Tierra
		Nominal	-24 dBu	-5 dBu	+8 dBu		

0 dBu = 0,775 V (RMS)

\*\* El Nivel de entrada mínimo (sensibilidad) es la señal más pequeña que producirá una salida nominal (+4 dBu) con el canal y los atenuadores master ajustados para la ganancia máxima.

\* Los ajustes nominales se definen con todos los controles ajustados a 0 dB (o 50% del giro para los potenciómetros giratorios) excepto el potenciómetro de ajuste de ganancia de micrófono es como se especifica.

## Salidas

Función	Carga Z mín. (ohms)	Niveles de Salida:		Bal/ Sin Bal.	Conector
		Nominal	Máx		
Izquierdo/Derecho Principal	600	+4 dBu	+20 dBu	Bal	Pin XLR Tierra Punta Pin 2 (+), Pin 3 (-) 1/4" TRS: Punta (+), Anillo (-) Manguito Tierra
Envíos de efectos y Monitor	600	+4 dBu	+20 dBu	Bal	1/4" TRS: Punta (+), Anillo (-) Manguito Tierra
Sala de Control	600	+4 dBu	+20 dBu	Sin Bal.	RCA: Punta (+), Manguito Tierra
Audífonos	8	+4 dBu (sin carga)	+20 dBu	Sin Bal.	1/4" TRS; Punta izquierda, Anillo derecho Manguito Tierra

0 dBu = 0,775 V (RMS)

## Ganancia

Rango de Ajuste de Ganancia de Entrada de Mic:	4 dB a 59 dB
Entrada de Mic a Salida Balanceada Izquierda/Derecha	79 dB (máx. ganancia)
Rango de Ajuste de Ganancia de Entrada de Línea:	-16 dB a 40 dB
Entrada de Línea a Salida Balanceada Izquierda/Derecha	60 dB (máx. ganancia)
Rango de ajuste de ganancia de 5/6, 1/4" Estereofónica:	Apagado a +18 dB
Estereofónico a Salida Izquierda/Derecha	42 dB (máx. ganancia)
Rango de Ajuste de Ganancia de 5/6, 3,5 mm / RCA estereofónica:	Apagado a +28 dB
Estereofónico 5/6 3,5 mm / RCA a Salida Izquierda/Derecha	47 dB (máx. ganancia)
Rango de Ajuste de Ganancia de 9/10 Estereofónica:	Apagado a +18 dB
Estereofónico 9/10 a Salida Izquierda/Derecha	28 dB (máx. ganancia)

## Respuesta de Frecuencia

Entrada de Mic a Salida Izquierda/Derecha, Ganancia de entrada máx.	14 Hz a 25 kHz +0 dB/-1 dB
Entrada de Mic a Salida Izquierda/Derecha, Ganancia de entrada a las 12:00	9,5 Hz a 29 kHz +0 dB/-0,8 dB

## Distorsión Armónica Total

<0,006% Típica, Mic a Salida Izquierda/Derecha | (BW 22 Hz a 22 kHz)

## Zumbido y Ruido

Salidas	Ruido Residual	Relación S/R (Ref: +4 dBu)	Condiciones De prueba
Izquierda/ Derecha Master	-97 dBu	101 dB	Atenuador Maestro Abajo, Niveles De Canales Abajo
	-90 dBu	94 dB	Atenuador Maestro Nominal, Niveles De Canales Abajo
	-83 dBu	87 dB	Atenuador Maestro Nominal, Atenuadores De Canales Nominales, Canales Impares Explorados (Izquierda), Canales Pares (Derecha)
Envío al Monitor	-95 dBu	99 dB	Todos Los Controles Desactivados
	-80 dBu	84 dB	Todas Las Salidas De Canal Nominales, Master Nominales

(Mediciones de zumbido y ruido: BW 22 Hz a 22 kHz)

## Ruido de Entrada Equivalente

-128 dBu (entrada terminada con 150 Ohms, ancho de banda de 20 kHz)

## Diafonía/Atenuación

Canales de entrada adyacentes (1 kHz) > 90 dB

Atenuación botón Silenciar (1 kHz) > 90 dB

Salidas Izquierda a Derecha (1 kHz) > 70 dB

Kill del atenuador de canal (1 kHz) >85 dB

## Relación de Rechazo de Modo Común (Entrada Mic)

50 dB mínima (20 Hz a 20 kHz)

70 dB típica a 1 kHz

## Medidores

12 segmentos, lectura máxima (LED verde superior = +4 dBu)

## Indicadores de Señal/Sobrecarga

Luces LED rojas, saturación por debajo de 5 dB

## Dimensiones

16,1875" ancho x 17,3" profundidad x 2,1875" alto

(41,12 cm ancho x 43,94 cm profundidad x 5,56 cm alto)

## Peso

PV14BT: 12,12 libras (5,50 kg)

PV14AT: 12,16 libras (5,52 kg)

## Requisitos de Alimentación

100-240 VAC 50/60 Hz 24 Watts



[www.peavey.com](http://www.peavey.com)

Warranty registration and information for U.S. customers available online at  
[www.peavey.com/warranty](http://www.peavey.com/warranty)  
or use the QR tag below



Features and specifications subject to change without notice.

Peavey Electronics Corporation 5022 Hartley Peavey Drive Meridian, MS 39305 (601) 483-5365 FAX (601) 486-1278



Logo referenced in Directive 2002/96/EC Annex IV  
(OJ(L)37/38,13.02.03 and defined in EN 50419: 2005  
The bar is the symbol for marking of new waste and  
is applied only to equipment manufactured after  
13 August 2005