

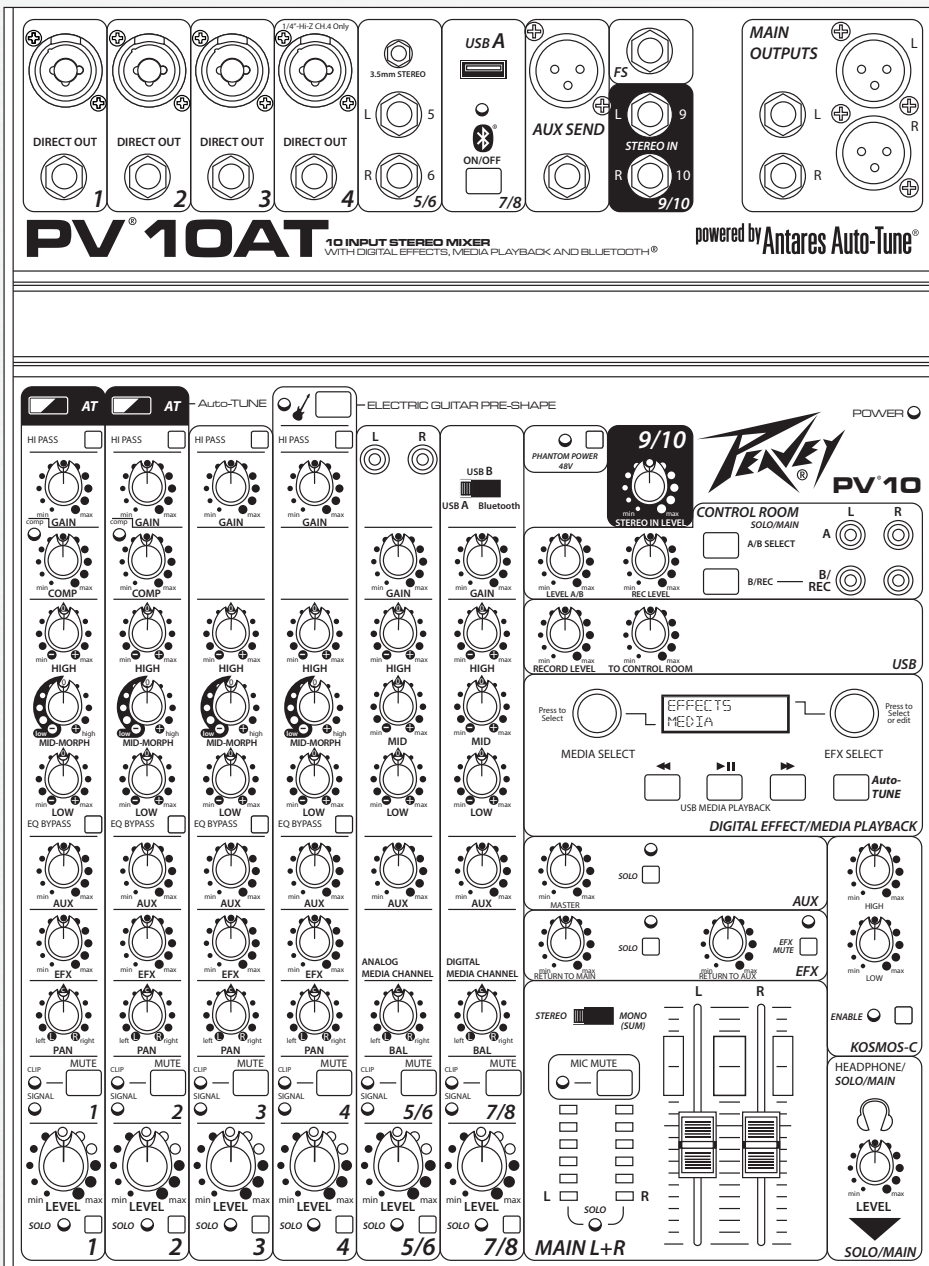

PV-10AT • PV-10BT

紧凑型混音器

操作
手册



PV®10AT 和 PV®10BT

紧凑型混音器

恭喜购买了 Peavey PV®10AT 或 PV®10BT 紧凑型混音器。PV®10AT 和 PV®10BT 是达到音乐工作室质量混音级别的控制台，设计用于满足各种需求，需要的仅是非常小的空间。对于小型演出表演或家庭录音环境而言，是完美的控制台。PV 系列的调音器具备内置 DSP（数字信号处理器）效果，其参数控制允许您按需要定制化每一个效果，使您在现实的音响录制与扩声时如虎添翼。

PV 10 BT 包括 4 个参考质量级话筒前置放大器声道、4 个录音直接输出、一个立体声道、带蓝牙无线输入媒体通道、带 LCD 显示器的高质量数字音效、媒体流 USB 输出、经 USB A 输入的 MP3 播放、Peavey's 独有的 Kosmos 音频增强、48 伏幻电电源、双可选控制室输出、2 个压缩通道、一个集成可选吉他前置放大器通道、每个带旁通的通道都有 3-频带均衡、声道静音按钮、辅助发送、信号削波指示器，以及一个立体声主 LED 滑线电桥。该款惊人多样化的混音器适用于各种音乐室以及现场应用，它的现代功能特性，如蓝牙等，可无缝连接几乎任何“智能”设备。4 个直接输出能轻松连接大多数 DAW 接口用于录音；另外 PV 10 BT 可以直接发送音频流到电脑，也可用 MP3 播放，只需把带有 MP3 文档的闪存盘插入 USB A 接口，用 LCD 选择后播放音乐。该 PV 系列独奏特性让用户可以通过耳机或控制室输出，独立聆听各声道。用户只要按下按钮就能够通过均衡旁通比较均衡后的信号和原来的信号。2 个压缩声道控制具有难度的信号，Peavey 独有吉他整形专门为吉他调整均衡和前置放大器。每个声道上的高通滤波器去除不需要的隆隆声和噪声，同时平衡 AUX 和主输出确保发送清晰、无噪声信号到用户功放扬声器或有源放大器。所有新型 PV 系列无功放混音器代表顶级性能和价值。

除了所有上述特性外，PV10AT 具有 2 个 Antares® world-famous Autotune® 声道，可设置微加强和声，或设为当今流行音乐中的机器人声效。Peavey 独家定制关键特性使其能瞬间自动调整到现场表演中您可以想到的任何音阶。演出中，您可以轻松、快捷地在歌曲之间完成设置。

为确保您的人身安全及设备安全，请仔细阅读本指南。

功能特性：

- 4 个组合 1/4" 平衡 / XLR 低噪声话筒前置放大器
- 立体声 1/4", RCA 或 3.5 毫米输入声道
- 蓝牙无线连接
- 所有声道具有 3-频带均衡
- 4 个 Peavey 独有 Mid-Morph 声道
- 所有话筒输入具有 150 Hz 低切开关
- LED 截幅和信号出现指示
- 独立声道静音
- 每个话筒声道的均衡旁通
- 带有独立声道控制的集成音乐工作室质量数字音效
- 音效和播放 LCD 显示器
- 一个预衰减 AUX 发送
- 主控上精确 60 毫米衰减器
- 双可选控制室输出/具有独立电平的录音输出
- 全球 48 伏幻象电源
- 主立体声输出，搭配平衡 1/4" 和 XLR 连接器
- 耐用控制台设计
- 2 个内置压缩声道
- 每个声道立体声环绕控制
- 集成 USB-A MP3 播放
- 4 个直接输出声道
- Kosmos -C 高低音增强
- 声道 9/10 立体声返回/输入
- 独立独奏功能
- 立体声 USB-B 音频流输入和输出
- 高质量总 LED 滑线电桥
- 主麦克风静音
- 音乐工作室质量的耳机输出
- Peavey 独家集成 1 兆欧吉他输入
- Antares Auto-Tune with Peavey's 独家定制关键特性



安装注意事项：

本设备和任何可燃面之间必须具有下列间距：8"，各侧面：12"，背面：12"

PV10AT 前面板 (声道 1 和 2)

1 话筒/线性输入 (声道1-8)

该组合输入插孔可接受一个 1/4" 或 XLR 平衡插头。XLR 平衡输入已为话筒或其他低阻抗源作了优化。该 1/4" 输入为 TRS 平衡类型, 也可接收普通 TS 吉他电缆。

2 直接输出

该阻抗平衡 TRS 输出信号在话筒前置放大器、高通滤波器和压缩器之后但在均衡之前提取。

3 自动调整启用按钮及LED (仅适用于PV10AT)

按下该按钮启用 PV10AT 的集成自动调整功能。当处于自动调整模式时, 该按钮亮起。(参见音效选择 {50} 和下页)

4 增益

输入增益控制是用来在通道内建立适当的增益结构, 要达到最佳效果, 在设置增益时使用独奏系统 (19) 监测通道。目的是建立无失真的最大增益, 二个主LED计量表 (在独奏时) 和声道的电平/削波指示灯都可以用来调整增益。如果削波LED指示灯 (16) 恒定亮起, 则要降低增益。

5 150 Hz 高通滤波器

该高通滤波器具有 150 Hz 的转角频率。接通后可以消除使混音浑浊的低音频率, 提高音响清晰度。有风的日子在室外或在有空响、噪声的舞台上播放时, 该功能就特别有用。这类环境噪声会抢夺您音频系统的功率, 打开该开关可以从系统中消除这些频率, 在需要的地方恢复功率。

6 压缩控制 (仅适用于声道 1和2)

顺时针调节该旋钮, 降低压缩器阈值, 增加压缩量。压缩率在 4:1 范围内, 随信号电平和压缩量而变化。这对于控制现场声源峰值有用, 已设计用于让现场声音在无察觉的情况下变得柔顺。该压缩器处于增益控制 (5) 和高通滤波器 (4) 之后但在直接输出 (2) 之前, 因此可以补偿外部设备。

7 压缩器LED

当压缩器正在压缩信号时, 该LED亮起。

8 高均衡

该主动音调控制 (斜切波类型: ± 15 dB) 改变高频范围的电平。

9 MID-MORPH 均衡 (声道1-7)

大部分中音控制仅在一个频率上工作, 而Mid-Morph则是两个频率。当逆时针旋转时, 在 250赫兹截波, 以减少造成声音混浊的频率。顺时针旋转时, 在 4千赫增量, 增加声音的清晰度。无论哪一种方式, 都能改善声乐或乐器的清晰度。

10 低均衡

该主动音调控制 (斜切波类型: ± 15 dB) 改变低频范围的电平。小心: 过度的低音频率提升会增加功耗, 并增加扬声器损坏的可能性。

11 均衡旁通:

启用该按钮可旁通该声道的均衡, 使用户能轻松地听到均衡设置的效果。

12 AUX 发送

这个控件调整发送到Aux输出的声道信号电平。该信号发生在声道电平 (18) 之前但在声道均衡之后, 即均衡设置变化将影响 aux 混音, 声道电平控制变化则不会。Aux 总线典型的应用是现场表演时馈送舞台监视器, 或录音时馈送耳机放大器。

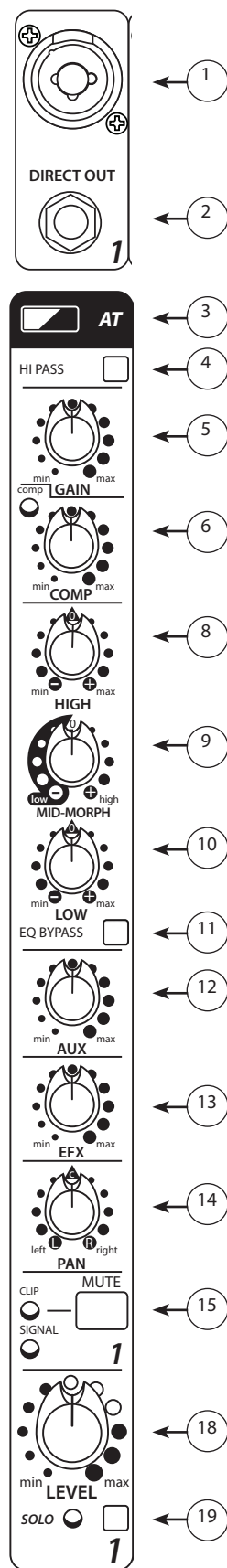

PV10AT 前面板 (声道1 和 2)

13 EFX 发送

这个控件调整加诸于效果混音的通道信号电平。信号被发送至内置效果处理器。将旋钮向左转到(最小)会关闭相关通道上的效果, 将旋钮向右旋转则增加所选的效果量。该音效发送信号发生在声道电平 (18)之后, 所以对衰减器所作的调整将影响发送电平。

14 环绕控制

该旋钮控制立体声场内信号的位置。当完全反时针旋转时, 信号仅出现在左声道, 当完全顺时针旋转时, 仅右声道。该控制作为平衡控制功能, 可调整立体声道5/6和7/8 左右信号的相对电平。(注意: 声道5-6和9-10上的 1/4" 输入为单声道, 两个都连接了后则转换为立体声。)

15 静音开关

按下该开关将使发送到主混音、aux发送和音效的声道信号静音。该静音开关不会影响发送到独奏系统的信号。

16 削波/静音 LED

该LED一般显示声道信号电平接近削波 (失真), 不过静音时也会亮起。该削波指示器电路可监视增益控制、均衡、主电平后的信号; 因为任何这些控制的高设置值都可能导致削波。静电信号 (测试音调) +15 dBu 时亮起, 对应于带高动态信号 (如钢琴) 的、能听到的削波。亮起时, 警告应降低增益或均衡提升。亮起时, 大约保留5 dB的净空。输入增益 + 均衡的优化设置会使该 LED 在最大声峰值时短暂闪烁。

17 信号 LED

当声道达到大约 -20 dBu时该信号LED亮起。不仅显示哪些声道工作, 也作为小型电平计量器。由于该LED的亮度随着信号源变化, 可用于识别哪个声道加载了特别的声源。

18 通道电平衰减器

这是声道的输出控制, 设置发送到左右混音和音效发送控制的信号电平。在矩形图中设置为中间定位 (12:00) 时, 该增益为 0 dB (单位增益)。最大增益设置时, 可产生10分贝提升。正常操作是在中间旋转定位开始, 与播放音源同步设置输入增益及均衡, 使得正常电平显示在信号/削波LED 和主电位计阵列中。随着其它音源增加, 一般将该衰减器稍微调低, 防止过度驱动主混音总线。

19 独奏开关和LED

打开独奏开关时, 黄色 LED 亮起, 主要部分中主 L/R 电位计阵列下的黄色独奏LED也亮起, 显示独奏系统工作。独奏系统是分离的混音总线, 将任何单位增益的独奏声道发送到电平电位计, 设置准确的输入电平, 也发送到控制室监视器和耳机输出, 对选择的音源进行精听。独奏系统工作时, 通过控制室或耳机将不再听到完整混音; 仅独奏声道。

PV10AT 前面板 (声道 4)

20 话筒/线性输入(仅适用于声道 4)

除非按下了吉他整形按钮, 否则该输入与声道 1-3 一样。当电吉他预整形按钮按下时, 1/4" 输入变为高阻抗 (1 兆欧), 如同 12AX7 真空管吉他放大器输入。

21 电吉他预整形

接通该按钮可优化吉他的集成均衡。

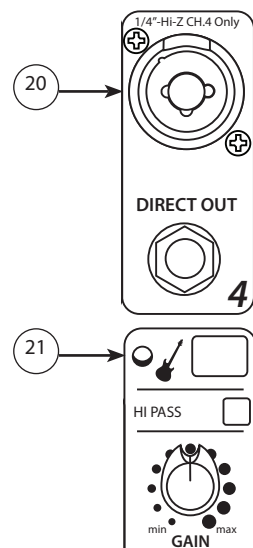

PV10AT/PV10BT 前面板 (声道 5, 6, 7 和 8)

22 3.5毫米立体声输入

声道5/6的3.5毫米输入接受从MP3播放器、CD播放器、磁带机或其他类似设备输出的立体声输入。该输入可优化用于便携掌上设备，因此具有很高的灵敏度。

23 立体声输入:

声道5和6也具有1/4"输入。如果只用一个插孔，则行为就像带环绕控制的单音源。两个插孔都连接了，该连接则作为带平衡控制的立体声源，5为左，6为右。

24 USB 媒体插座

A-型USB连接器，用以连接移动式数据存储设备播放音乐。

USB重放:

首先，将输入选择开关(27)滑到USB A的位置。LCD显示的下部显示“插入USB驱动”，将您的USB驱动插入到声道7/8上面的USB媒体插孔(24)，媒体播放器现在进入“文件夹导航”。在这个模式中，您可以滚动浏览USB驱动上的所有文件夹列表。一旦选好文件夹，媒体播放器将进入“曲目导航模式”，使您能滚动浏览选定文件夹内的所有曲目列表。如果所选的文件夹内没有歌曲，LCD将显示“无歌曲”。要回到文件夹导航模式，滚动至列表最起始的位置，选择<文件夹>选项。一旦一首歌曲播放完毕，媒体播放器会自动开始播放下一个曲目。当媒体播放器到达最后一首歌曲后，它将自动返回到列表的开始地方。

25 蓝牙配对按钮和LED

该蓝牙配对按钮用于打开/关闭蓝牙。蓝色“蓝牙接通LED”指示灯显示蓝牙连接的状态。如果LED熄灭，蓝牙模块的电源关闭。如果LED缓慢闪烁，则PV混音器没有和设备配对，但可以用于连接。如果LED稳定亮起，源设备已与调音台正确配对，已准备好播放。

如需清除配对设备存储，请确保蓝牙已打开，然后长按该蓝牙配对按钮至少5秒钟，PV混音器将询问您是否要清除蓝牙记忆。用媒体选择旋钮选择“Y”清除记忆。PV混音器将执行清除记忆程序，这大约需要15秒钟。

26 RCA 媒体输入

声道5/6的RCA输入接受从MP3播放器、CD播放器、磁带机或其他类似设备输出的立体声输入。该输入可优化，用于便携掌上设备，因此具有很高的灵敏度。

27 数字音源选择器

该开关可选择USB A(24), USB B(68), 及内部蓝牙接收器。

28 MID 控制

立体声道的中频为 +/-20 dB @ 440Hz; 高(8)和低(10)控制如上所述。

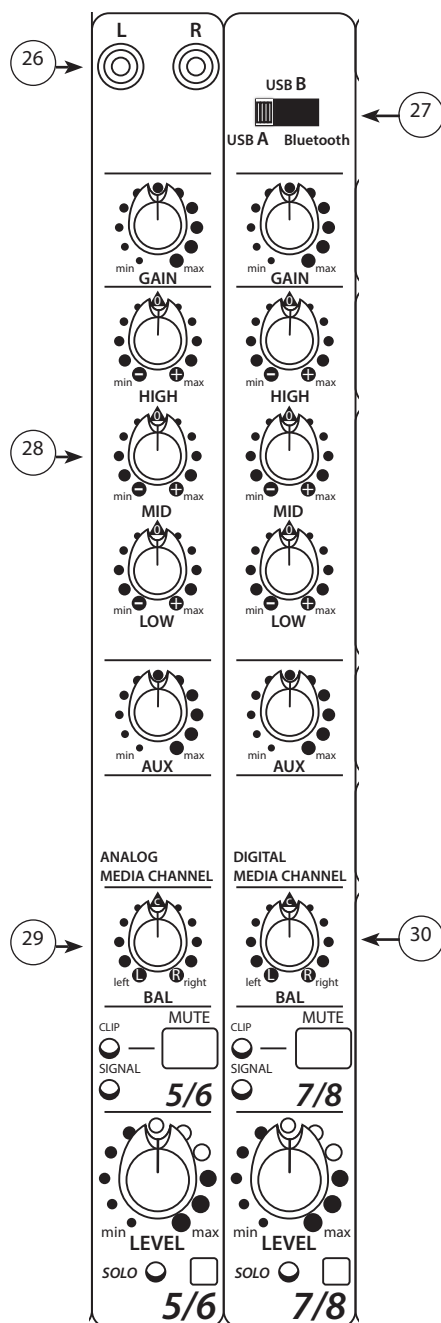
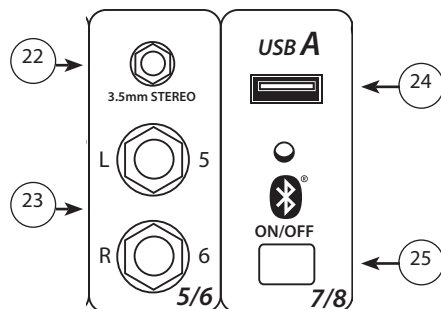

PV10AT/PV10BT 前面板(声道 9/10)

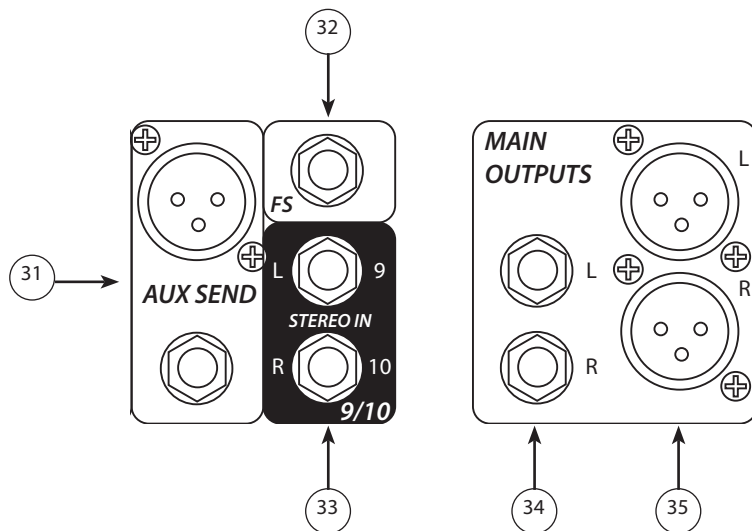

- 29** 模拟平衡控制
控制模拟声道 5/6 之间的平衡。
- 30** 数字平衡控制
控制数字声道 7/8 之间的平衡。
- 31** **AUX 发送 (AUX SEND) XLR 和 1/4" 输出**
AUX 发送主电平 (52) 馈送的接地补偿平衡输出。该 XLR 与 TRS 内部并行。通过使用平衡互联 (XLR 或 TRS)，将获得更好的嗡嗡交流声和噪声抑制，但非平衡芯套 (TS) 电缆也要工作。
- 32** **脚踏开关**
该 TRS 插孔设计用于配合 Peavey 2 按钮特殊用途瞬间脚踏开关的使用，零件号：# 03014070。该 TRS 插孔开关 1 的芯遥控启动 EFX 静音开关，该 TRS 插孔开关 2 的环遥控关闭 AT 型号上的自动调整功能。这意味着自动调整的使用不会引人注意；使用脚踏开关，您在歌曲间的戏谑不会被自动调整。
- 33** **1/4" 立体声输入**
声道 9 和 10 为一对立体声 1/4" 插孔，用于一个 aux 输入或外部处理器的音效返回。
如果只用一个插孔，则作为一个单声音源。两个插孔都连接了，则作为一个立体声源，9 为左，10 为右。
- 34** **1/4" 立体声输入**
主左和右衰减器 (60) 馈送的接地补偿平衡输出。该 TRS 插孔与 XLR 内部并行。通过使用平衡互联 (XLR 或 TRS)，您将获得更好的嗡嗡交流声和噪声抑制，但非平衡芯套 (TS) 电缆也要工作。
- 35** **XLR 立体声输出**
主左和右衰减器 (60) 馈送的接地补偿平衡输出。该 XLR 插孔与 TRS 内部并行。通过使用平衡互联 (XLR 或 TRS)，您将获得更好的嗡嗡交流声和噪声抑制。

PV10AT前面板

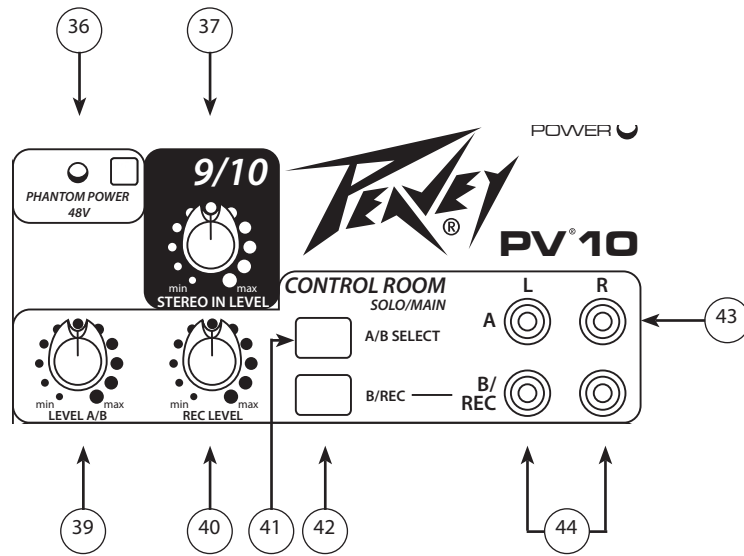

36 幻象电源：

此开关在输入XLR连接器上施加+48伏的直流电，为需要幻象电源的有源话筒提供电源。

如果使用幻象电源，不要将非平衡动态话筒或其他设备连接到不能处理该电压的XLR输入上。

37 9/10 电平中立体声

控制插孔9和10的电平。如果仅连接一个插孔，则同时左右发送。如果连接了两个插孔，9为左，10为右。Aux输出可馈送到一个外部音效处理器，这些插孔可用作音效返回，或在这里串联第二个混音器。

39 电平 A/B

控制A和B控制室输出的电平。当B/录音开关(42)向上，用A/B选择开关(41)选择工作输出。当B/录音开关向下，仅控制输出A。

40 录音电平

当B/录音开关向下，控制B/录音输出电平。注：当B/录音开关向上，该控制未启用。

41 A/B 选择

当该开关向上，输出A打开，输出B关闭。当该开关向下，输出B打开，输出A关闭。使用该开关评估两个不同配对监视器上的混音，如近场和远场监视器。通过将两个监视系统的电平控制设为相同设置，可进行快速A/B比较。电平A/B控制总监视器电平。注：当B/录音开关(42)向下，该开关禁用。A输出一直工作，由电平A/B(39)馈送。

42 B/录音开关

确定B/录音输出功能。当向上时，B/录音插孔功能作为监视器B输出，由A/B选择，受电平A/B控制。当向下时，B/录音插孔为一个独立录音输出，电平由录音电平控制。

43 控制室监视器输出 A

连接有源监视器或一台放大器馈送监视器的扬声器。当A/B切换时，设置监视器A和B上的音量控制为相同值。发送到这个输出的信号通常是左/右混音。该USB“至控制室”电位计(47)馈送USB返回信号到用于DAW录音设置的这些监视器输出。当独奏LED亮起(62)，仅可听到独奏音源。注：当该B/录音开关向下，A/B选择开关禁用，该输出由电平A/B控制的输出。

PV10AT前面板

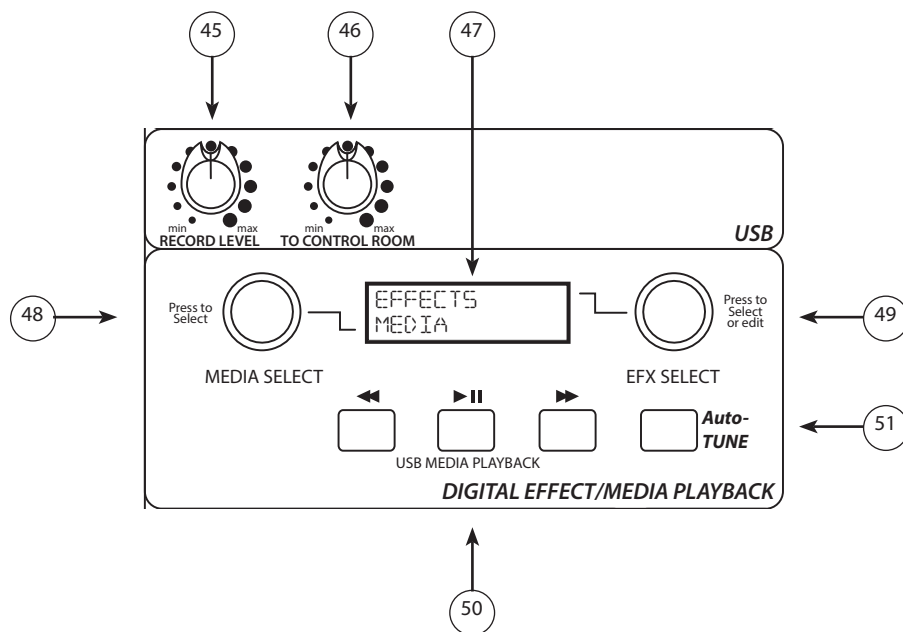

44 控制室输出 B / 录音输出

这对输出既可以作为用户“B”录音监视器输出，也可以在B/录音开关（42）向下时作为一个独立控制录音输出。注:当该 B/录音开关向下，A/B 选择开关禁用，该输出由电平 A/B 控制的输出。

45 USB 录音电平旋钮

控制发送到混音器背面USB B连接器的信号电平。推荐设置为12:00附近的位置，但大范围也适用，以便于接受不同的电平和灵敏度。

46 控制室电平

控制来自于混音器背面USB B连接器的信号返回电平。该信号发送到控制室和耳机输出，用于DAW上多磁道录音。推荐设置为12:00附近。

47 媒体和音效LCD显示

该LCD顶行显示当前选择的音效，底行显示MP3 状态，可用于浏览USB驱动文件夹或显示当前播放歌曲。底行也将在电源开启、电源关闭和内存清除时，短时间显示蓝牙状态。

48 媒体选择

一旦在通道8上连接了一个USB设备，您可以用“媒体选择”编码器浏览该驱动上的文件夹/歌曲。一旦所要的文件显示在了显示屏上，按媒体选择旋钮选提该文件。用调音台上的控件来控制播放、暂停、快进和倒退。

49 EFX 选择旋钮

更多细节参见下页。

50 媒体播放控制

这些控制允许用户通过USB插孔播放、暂停及循环浏览数字媒体。

51 自动调整模式按钮（仅适用于PV10AT）

按下该开关使LCD顶行显示在自动调整编辑模式和EFX 编辑模式之间切换。该功能不适用于 PV10BT。

EFX 选择旋钮

EFX 模式：

在EFX编辑模式（参见自动调整开关）， EFX选择旋钮用于浏览EFX预置， 旋转旋钮可改变所显示的EFX预置值。新的选择在显示屏上闪烁， 推入EFX选择旋钮可选定新的音效。一旦选定效果， 您就可以编辑该效果。编辑音效请按下EFX选择旋钮， 显示屏变为当前预置参数设置， 转动EFX选择旋钮编辑参数， 再次按下旋钮可推出编辑EFX预置编辑模式。如需重置EFX预置为工厂设置， 请长按EFX选择旋钮5秒钟， 出现提示后按“Y”。

自动调整模式：

在自动调整编辑 (Auto-Tune Edit) 模式（参见Auto-tune开关）， EFX选择旋钮用于浏览自动调整预置， 旋转旋钮可改变所显示的Auto-Tune预置值。新的选择在显示屏上闪烁， 推入EFX 选择旋钮可选定新的自动调整音效。

选定预置后， 用户可按下EFX选择旋钮编辑预置值。显示屏将变为当前键的设置。转动EFX选择旋钮改变键， 用户选定键后按下EFX选择旋钮。键的设置决定Auto-Tune过程中能用的音调， 如CMaj键， C、 D、 E、 F、 G、 A和B调可用， 其他音调不可用。要查看每个键哪些音调可用或不可用， 请参见键表。

注：

如果选择了定制键， 显示屏会进入定制键编辑模式。在这个模式下， 用户可以创建一个定制Auto-Tune键。使用EFX选择旋钮可选在根基调（标为“RT”）， 这是定制键的基调， 然后用媒体选择旋钮移动光标， 用EFX选择旋钮启用或关闭键的12个音调。用户完成编辑定制键后， 按下EFX选择旋钮退出定制键编辑模式。此混音器能存储9个不同的定制键， 每个预置槽一个键。

音级数量值显示在顶部， 半级以中横线表示。

*RT=根基调或键

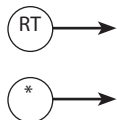

*表示根基调或键为C



“+”表示可使用此音调；
“-”表示不可使用此音调；

根据可使用和不可使用音调序列， 就是整个音级。只有两个序列， 所以用户可以变更根基调为C#或B调。



*此屏幕图显示A蓝调音级。用户不必要编辑整个音级来改变键， 只需要改变根基调。

用户选择了键并按下了EFX选择旋钮后， 显示屏会变为当前速度设置。旋转EFX选择旋钮改变速度设置， 速度设置决定Auto-Tune修正高音的速度和强度。该设置的范围为0到25， 0表示最快， 25最慢。用户完成编辑速度参数后， 按下EFX选择旋钮，

显示屏变为当前去谐设置。旋转EFX选择旋钮改变去谐设置，此设置决定Auto-Tune高音修正如何校准。当去谐设置为0时，Auto-Tune校准为标准A440，或音调A4等于440Hz。去谐设置的范围为-64到63，总宽为128。两个音调或半音调的距离为100，则Auto-Tune可以去谐适合任何可能的环境。

注：去谐Auto-Tune非常有用，特别是与不易运行时调音的仪器向连接时。例如，如果一架钢琴为Auto-Tune伴奏且稍稍偏离了A440标准音调，那么就只需要简单改变Auto-Tune设置中的去谐设置，这样更简易也需要很少的时间，不用调整架钢琴。另外，尽管是在Auto-Tune预置编辑模式中改变高音微调设置，但这是个全局参数。如果用户改变了高音微调设置，然后改变Auto-Tune预置，高音微调设置则不会随之改变。

用户选定了适当的高音微调设置后，按下EFX选择旋钮退出Auto-Tune预置编辑模式。如需重置Auto-Tune预置为工厂设置，请长按EFX选择旋钮5秒钟，出现提示后按“Y”

注：速度设置为7时预置9为半音音阶。通常都推荐使用Auto-Tune，安全、操作简易，不用调节其他设置。较慢速设置不会让声音产生机器人的音效，可使用所有12个班音调。记住使用2号脚踏开关，避开歌曲间的Auto-Tune，否则用户的声音会是Auto-Tune音调。

Auto-Tune 键表

Auto-Tune 键表

键显示音调号 (n) =

键	0	1	2	3	4	5	6	7	8	9	10	11	
半音	C	C#	D	D#	E	F	F#	G	G#	A	A#	B	
C Maj	C		D		E	F		G		A		B	
C Mnr	C		D	D#		F		G	G#		A#		
C#Maj	C	C#		D#		F	F#		G#		A#		
C#Mnr		C#		D#	E		F#		G#	A		B	
D Maj		C#	D		E		F#	G		A		B	
D Mnr			D		E	F		G		A	A#		
D#Maj			D	D#		F		G	G#		A#		
D#Mnr			C#		D#		F	F#		G#		A#	B
E Maj		C#		D#	E		F#		G#	A		B	
E Mnr			D		E		F#	G		A		B	
F Maj			D		E	F		G		A	A#		
F Mnr		C#		D#		F		G	G#		A#		
F#Maj		C#		D#		F	F#		G#		A#	B	
F#Mnr		C#	D		E		F#		G#	A		B	
G Maj			D		E		F#	G		A		B	
G Mnr			D	D#		F		G		A	A#		
G#Maj		C#		D#		F		G	G#		A#		
G#Mnr			C#		D#	E		F#		G#		A#	B
A Maj		C#	D		E		F#		G#	A		B	
A Mnr			D		E	F		G		A		B	
A#Maj			D	D#		F		G		A	A#		
A#Mnr		C#		D#		F	F#		G#		A#		
B Maj		C#		D#	E		F#		G#		A#	B	
B Mnr		C#	D		E		F#	G		A		B	

PV10AT前面板

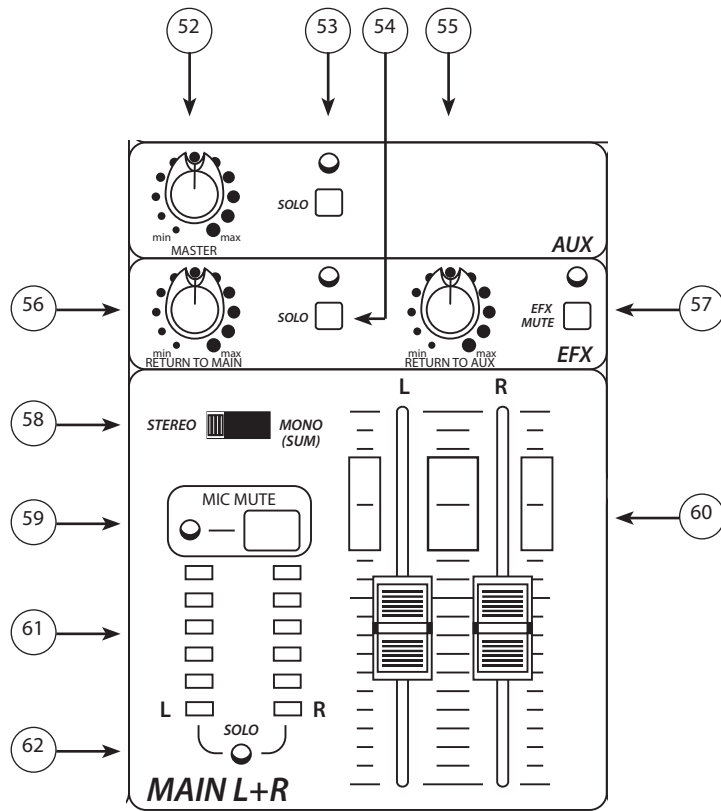

52 AUX 主控制旋钮

控制来自于 Aux 输出 (31)信号的总电平。该 Auxiliary 输出一般馈送至功率放大器, 驱动舞台显示器, 这样歌手能在放大乐器中自己听到自己, 或馈送至耳机放大器, 为演唱者提供一个录音时话筒不会收集的显示器馈送。

53 AUX 主独奏按钮和 LED

让用户只聆听Auxiliary 混音。按下 AUX 主旋钮时, 其设置决定用户听到的声音大小。

54 EFX 返回独奏按钮和 LED

让用户只聆听音效返回。按下返回到主控旋钮时, 其设置决定用户听到的声音大小。

55 返回至 AUX 控制旋钮

这个控制决定发送到Aux输出的内部数字音效处理器电平。可能用法是把混响放入歌手的耳机里, 让他们录音的信心大大提升, 并不需要在实际录制音轨中放入任何混响。或在现场表演时, 同样地可以馈送延迟或混响至监视器。

56 EFX 返回至主控

这个控制决定发送到主左右输出的内部数字音效处理器电平。

57 EFX 静音按钮及LED/削波LED

按下时, 内部数字音效输出关闭。使音效静音可以轻松地决定您的混音使用了哪种特别的音效。当 EFX 静音工作时, LED持续亮起。当 EFX 静音不工作时, 该LED作为内部数字音效的削波指示器。如果数字音效正在削波, 则降低 EFX 发送电位计电平。

- 58 **立体声/单声道模式开关**
在单声道位置，经过衰减器后左右总线加合在一起。在这个位置上，左衰减器控制左总线电平，右衰减器控制右总线电平，用户可以组合使用左右总线。例如，所有人声在左边环绕，所有乐器声在右边环绕。然后左衰减器成为人声主电平，右衰减器为乐器主电平。
- 59 **话筒静音按钮和 LED**
按下该按钮使所有话筒输入声道（1-4）及音效返回静音。媒体输入声道仍然“工作”。用户可以播放中断了的音乐，同时所有麦克风输入静音。
- 60 **主电平衰减器**
主衰减器控制发送至主左/右输出(34,35)的电平。当这些控制都设置到封闭矩形中间点附近时达到最佳结果。
- 61 **主左+右电位计阵列**
显示左右输出电平，或当独奏工作时显示独奏声道。顶部绿色LED对应输出电平 +4dBu.红色LED为削波警告指示器。电位计范围从 -29 dBu 到 + 15 dBu。
- 62 **主独奏LED**
按下任何独奏按钮时亮起，显示独奏系统中工作中。

- 63 **KOSMOS-C 高频控制**
这是高频率、非常有选择性的高频过滤器，效果随着音源材料变化而变化，因此需要试验才能达到最佳效果。
- 64 **KOSMOS-C 低频控制**
该Kosmos-C低增强通过在最低八度音中产生信号谐波来实现，这种音调下扬声器一般无效。谐波更容易被复制，造成更强低音的感觉。此音效依赖于音源；显然在最低八度音中没有多少能量的声源是不能产生隆隆低音的。
- 65 **KOSMOS-C 启用**
用户能轻松地切换（A/B）Kosmos 设置的音效。
- 66 **耳机独奏/主电平**
控制耳机的电平。除非独奏系统处于工作中，该耳机一般由主输出馈送。耳机电平始终从“最小”开始，避免损坏听力。

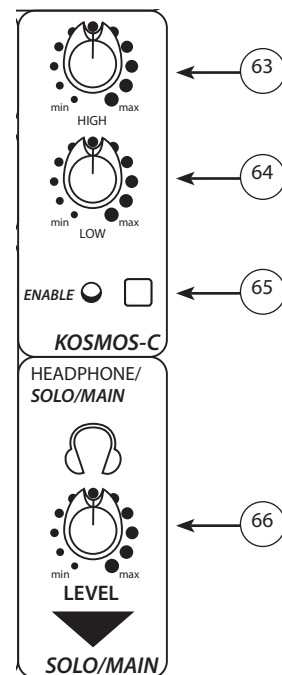

PV10AT/PV10BT

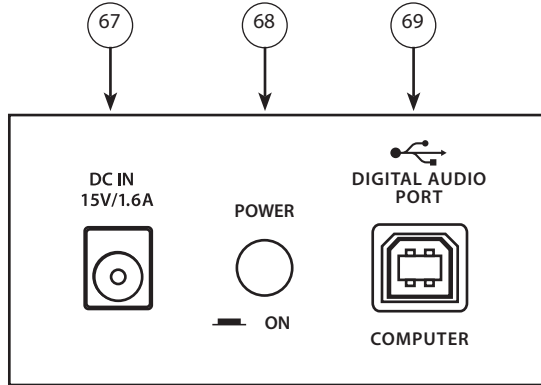

67 DC电源插口



用于连接电源。接入电源前请确保该电源连接了 PV[®]10。仅可使用 15VDC, 1A 适配器。仅可用 Peavey 零件号 30908119 进行更换。

68 电源开关

这是主电源开关。

69 USB 接口类 B

该 USB 接口用于连接 PV[®] 系列 USB 混音器和计算机，向计算机发送或从计算机录制或播放数字音频。USB 接口向计算机发送混音器的主/磁带立体声输出。USB 接口接收来自于计算机的数字音频；如果计算机仅用于播放，则可以通过选择器开关 (27) 分配到主左/右输出。录音时，用“USB 至控制室”控制 (47)，避免产生循环。兼容 Windows[®] Vista, Windows 7, & Windows 8, Mac OS X[®] 10.0 或以上，及 iOS 设备。

音效 (参数)

PLATE (金属板) 描述 预延迟 房间 房间尺寸 前端高通 后端低通 更多描述说明名称
(时间)

阻尼系数

P1	明亮	35 毫秒
P2	柔和低通	48 毫秒
P3	适中低通	62 毫秒
P4	硬低通	78 毫秒
P5	暗色	95 毫秒

HALL (厅堂) (时间)

H1	Vox Fox (狐声)	35 毫秒	适中	适中	细微	细微	中型厅堂
H2	Vox Huge (巨大声)	42 毫秒	适中	大型	细微	细微	大教堂
H3	Vox Glow (热情声)	10 毫秒	适中	大型	细微	细微	大礼堂
H4	Strings (弦乐器)	30 毫秒	适中	适中	细微	细微	音乐厅
H5	Brass Hall (铜管乐厅)	35 毫秒	高	适中	细微	中	音乐厅2

ROOM (房间) (时间)

R1	Vox Air (空旷声)	30 毫秒	低	小型	激进	细微	硬墙
R2	Vox Club (俱乐部声)	35 毫秒	高	小型	细微	中	俱乐部
R3	Snare Low (低音军鼓)	70 毫秒	低	小型	中	细微	浴室
R4	AC GTR (音频编码门混响)	42 毫秒	适中	小型	中	细微	适中墙
R5	Brass Room (铜管乐室)	40 毫秒	高	适中	细微	中	适中房间阻尼墙

DELAY (延迟) (时间)

D1	加倍
D2	山谷回声
D3	明亮, 少量重复
D4	明亮, 较多重复
D5	明亮, 最多重复
D6	暗, 少量重复
D7	暗, 较多重复
D8	暗, 最多重复

增强 (截止频率)

E1	轻度谐波
E2	适中谐波
E3	重度谐波

合唱 (速率)

预延迟 合唱时间 速率 调制

C1	高深度, 低速率	10 毫秒	20 毫秒	0.1 - 1 赫兹	随机正弦波
C2	中深度, 宽速率	10 毫秒	5 毫秒	0.5 - 4 赫兹	随机正弦波
C3	短深度, 宽速率	10 毫秒	2 毫秒	0.5 - 6 赫兹	正弦波
C4	短深度, 高速率	5 毫秒	1 毫秒	5 - 15 赫兹	随机正弦波
C5	高深度, 适中速率	2 毫秒	20 毫秒	0.2 - 3 赫兹	随机正弦波

框图-PV[®]10AT & PV[®]10BT

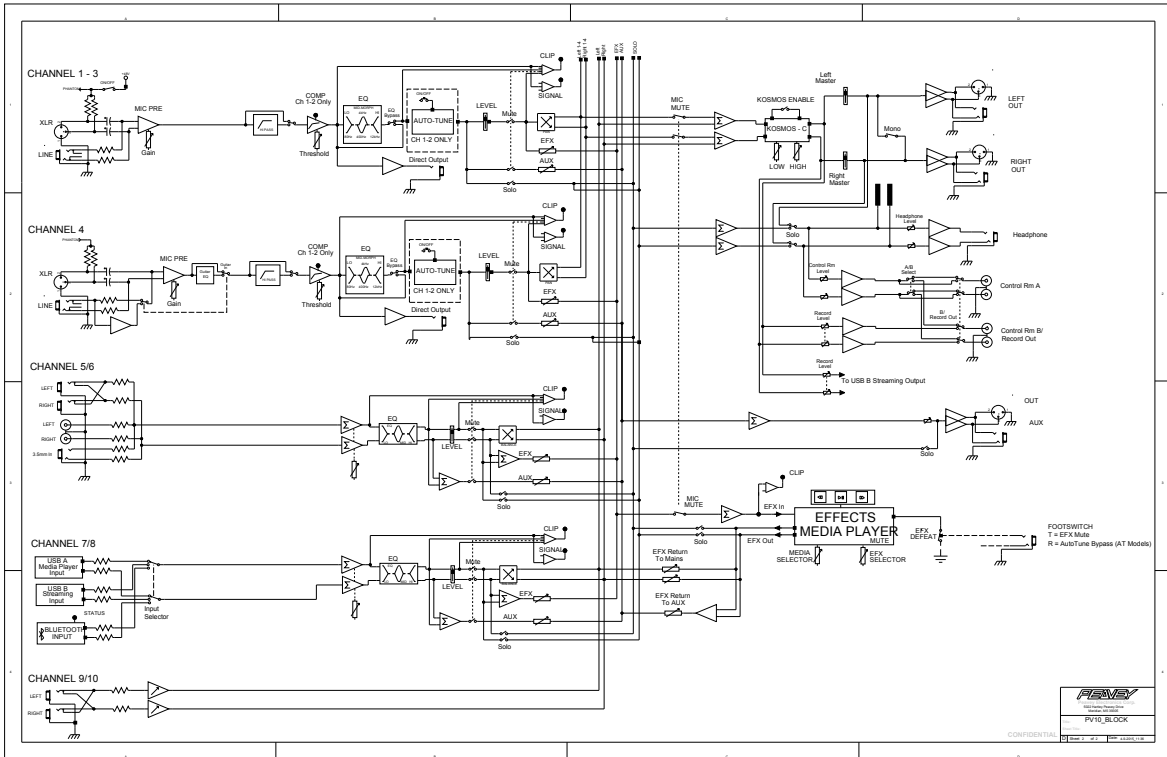

CONFIDENTIAL

PV[®]10AT & PV[®]10BT 系列规格明细

话筒前置 EIN = -126 dBu @ 最大增益, 150 欧音源阻抗

输入

Function	输入Z	输入增益设置	最小值**	额定输入电平*	最大值	平衡/非平衡	连接器
话筒(150 欧姆)	2 kΩ	最大增益 (59 分贝) 最小增益 (4 dB)	-71 dBu -17 dBu	-51 dBu +5 dBu	-39 dBu +16 dBu	平衡	XLR, 第1管脚, 接地 第2管脚 (+) 第3管脚 (-)
线性 (10 千欧)	10 kΩ	最大增益 (40 分贝)	-52 dBu	-32 dBu	-20 dBu	平衡	1/4" TRS 芯 (+) 环 (-) 套接地
线性 4, 打开吉他整形	1 Meg Ω @ ≤ 200 Hz, 如同 12AX7 输入。	最小增益 (-15分贝)	+2 dBu	+23 dBu	> +32 dBu		
立体声输入:	10 kΩ	最大增益 (18分贝) 额定	-31 dBu -13 dBu	-12 dBu +6 dBu	+1 dBu +19 dBu	非平衡	1/4" TRS 芯 (+) 套接地
立体声输入:	6.8 kΩ	最大增益 (18分贝) 额定	-23 dBu -15 dBu	-13 dBu -5 dBu	+3dBu +12 dBu		
3.5毫米, RCA	2.8 kΩ	最大增益 (18分贝) 额定	-43 dBu -24 dBu	-23 dBV -5 dBu	-10 dBu +8 dBu	非平衡	3.5毫米; 芯=L, 环=R, 套接地 RCA; 芯 (+) 套接地

0 dBu=0.775 伏(有效值)

** 最小输入电平 (灵敏度) 是能通过声道产生额定输出(+4 dBu)和最大增益主衰减器设定的最小信号。

* 额定设置定义为所有控制都设置在0分贝(或控制旋转电位计旋转50%),除了指定的增益调整电位计以外。

输出

功能	最小负载Z (欧)	输出电平		平衡/非平衡	连接器
		额定	最大值		
主左/右声道	600	+4 dBu	+20 dBu	平衡	XLR 管脚接地 芯管脚2 (+), 管脚3 (-) 1/4" TRS 芯 (+), 环 (-) 套接地
音效和监视器发送	600	+4 dBu	+20 dBu	平衡	1/4" TRS 芯 (+), 环 (-) 套接地
控制室	600	+4 dBu	+20 dBu	非平衡	RCA: 芯 (+), 套接地
耳机	8	+4 dBu (无负荷)	+20 dBu	非平衡	1/4" TRS; 芯左, 环右 套接地

0 dBu=0.775 伏(有效值)

Gain

话筒输入增益调整范围:	4分贝至59分贝
话筒输入至左/右平衡输出	79分贝(最大增益)
话筒输入增益调整范围:	-16分贝至40分贝
线路输入至左/右平衡输出	60分贝(最大增益)
立体声5/6 1/4" 增益调整范围:	关闭至+18分贝
立体声5/6 1/4" 至左/右输出	42分贝(最大增益)
立体声5/6 3.5毫米/RCA 增益调整范围:	关闭至+28分贝
立体声5/6 3.5毫米/RCA 至左/右输出	47分贝(最大增益)
立体声 9/10 增益调整范围:	关闭至+18分贝
立体声9/10 至左/右输出	28分贝(最大增益)

频率响应

话筒输入至左/右输出, 最大输入增益	14 Hz至25 kHz +0分贝/-1分贝
话筒输入至左/右输出, 输入增益12: 00	9.5 Hz至29 kHz +0分贝/-0.8分贝

总谐波失真:

<0.006% 典型值, 话筒至左/右输出 (22 Hz 至22 kHz 带宽)

哼声和噪声

输出	剩余噪声	信噪比 (参照: +4dBu)	测试条件
主控 左/右	-97 dBu	101 dB	降低主衰减器,降低声道电平
	-90 dBu	94 dB	主衰减器额定,降低声道电平
	-83 dBu	87 dB	主衰减器额定,声道衰减器额定, 奇数环绕声道 (左), 偶数声道 (右)
监视器发送	-95 dBu	99 dB	所有控制关闭
	-80 dBu	84 dB	所有通道发送额定, 主控额定

(哼声和噪声测量: 22 Hz至22 kHz带宽)

等效输入噪声:

-128 dBu (150欧姆、带宽20千赫终止话筒输入)

串扰/衰减

相邻输入声道(1 kHz) > 90分贝

静音按钮衰减(1 kHz) > 90分贝

左至右输出(1 kHz) > 70分贝

通道衰减器截断(1 kHz) > 85分贝

共模抑制比 (话筒输入)

50分贝最小值(20 Hz至20 kHz)

70分贝典型值@ 1 kHz

电位计

信号/过载指示器

6 段, 峰值读入 (0 db = +4 dBu)

红色 LED 亮起, 低于削波5分贝

尺寸规格

12.75" 宽 x 15.1" 深 x 2.1875" 高

(32.39 cm x 38.35 cm x 5.56 cm)

重量

电源要求

PV10BT:8.22 磅 (3.73 kg)

PV10AT:8.26 磅 (3.75 kg)

100-240伏交流电 50/60 Hz, 24瓦



www.peavey.com

Warranty registration and information for U.S. customers available online at
www.peavey.com/warranty
or use the QR tag below



Features and specifications subject to change without notice.

Peavey Electronics Corporation 5022 Hartley Peavey Drive Meridian, MS 39305 (601) 483-5365 FAX (601) 486-1278



Logo referenced in Directive 2002/96/EC Annex IV
(OJ(L)37/38, 13.02.03 and defined in EN 50419: 2005
The bar is the symbol for marking of new waste and
is applied only to equipment manufactured after
13 August 2005